

SteckMöbel



Dokumentation

SteckBett | SteckPult | SteckLicht | SteckRegal | SteckSideboard | SteckStuhl | SteckSessel

Kontakt

Christian Albrecht
holzsinn.ch GmbH
Hardeggerstrasse 4
CH - 3008 Bern

+41 79 370 56 79
www.holzsinn.ch
www.steckholz.ch
steckholz@holzsinn.ch



Inhalt

Im Überblick

Was ist der SteckClick

SteckHolz in Kürze

Holz in Holz

Produkte

SteckBett

SteckPult

SteckLicht

SteckRegal

SteckSideboard

SteckStuhl

SteckSessel

SteckMöbel

Hintergrund

Modelle

Nachhaltigkeit

Ausblick

Ausstellungen

Biografie

Kontakt

Anhang

Preise SteckMöbel StandardClick-Linie

Preise SteckPult TopClick-StandardClick-EcoClick-Linie

Preise SteckRegal StandardClick-Linie

Preisbeispiele SteckRegal und SteckSideboard

Material Sperrholz Farbpalette

Impressum

Herausgeber: holzsinn.ch GmbH

Verfasser: Christian Abrecht

Datum: 13.12.2024

Dateiname: 2012_BE_Doku_SteckHolz_Webseite_A4quer_V73.docx

In Kürze

Der Click zum SteckHolz - naheliegend und selbsterklärend

SteckMöbel

SteckHolz steht für ein einfach auseinandernehmbares Holzmöbel mit rein selbstklemmenden Holzverbindungen, metallfrei, von Hand steckbar, per Fingerdruck demontierbar, ohne Werkzeugeinsatz. Das SteckMöbel, ist durchdacht, einfach in der Handhabung und leicht zu transportieren.

SteckHolz steht für zeitgenössische und funktionale Grundbedürfnismöbel:

SteckBett | SteckPult | SteckHocker | SteckTisch | SteckBank | SteckSessel
SteckRegal | SteckSideboard | SteckSchrank | SteckLicht | SteckKiste

KlemmClick

Markenzeichen von SteckHolz ist der KlemmClick:
Der Click beim Einschnappen der Verbindung -
die Holzverbindung klemmt -
das SteckMöbel steht.

Die Klemmverbindung, zehntelmillimeterpräzise einschnappend,
gegen Rückzug arretiert,
kann von Hand per Fingerdruck gelöst werden,
ohne Werkzeug.

SteckHolz steckt Holz in Holz.

Holzverbindung

Die hoch präzise CNC-Holz-Bearbeitung erlaubt es, diese Art von selbstklemmender Holzverbindung, abgeleitet aus historisch-asiatischen Holztechniken, welche über eine längere Zeit zunehmend aus der Handwerkskunst verdrängt wurden, wiederzuentdecken sowie weiterzuentwickeln und ihr durch Neuinterpretation ein neues Leben einzuhauchen.

Das Einschnappen der Holzklammverbindung wird durch den Click akustisch wahrgenommen. Eine Eigenheit von SteckHolz. Das Einschnappen der Klemmverbindung verhindert das unkontrollierte Öffnen beziehungsweise unerwünschte Ausklinken der Holzverbindung.
Die markante Klemmverbindung prägt das SteckMöbel optisch und verleiht ihm eine unverwechselbare Identität.

Material

SteckHolz wird in industriell gefertigtem Sperrholz oder Massivholz hergestellt.

farbenfroh

In Birkensperrholz, mit farbigem und transparentem Melaminharz- oder Phenolharzfilm, Kanten roh oder geölt.

Erhältlich in verschiedenen Farben, mit sichtbarer Holzstruktur, die dem Holzmöbel ein modernes und zeitgenössisches Erscheinen verleiht.

ökonomisch

In Birken-/CH-Buchensperrholz, industriell roh oder edelfurniert, geölt.

naturnah

In Massivholz, geölt.

ökologisch

In Massivholz aus der Region Bern, geölt.

Ahorn, Apfel, Bergahorn, Birne, Buche, Eiche, Erle, Esche, Kastanie, Kirsche, Kernbuche, Linde, Nuss, Platane, Räumereiche, Roteiche, Tuja, Ulme.

Produktion

SteckHolz ist ein Schweizer Produkt.

holzsinn.ch GmbH produziert SteckHolz in der Region Bern.

Die SteckMöbel-Teile werden auf einer fünfschichtigen CNC-Maschine passgenau gefräst und von Hand fertiggestellt und eingepasst.

Holz in Holz

Der inspirierende KlemmClick zur Nachhaltigkeit

besticht

Mit seiner Einfachheit und Reduktion aufs Minimale, in seiner Selbstverständlichkeit.
Die SteckMöbel werden einer zeitgenössischen und weitsichtigen Lebensform gerecht, in der Mobilität, Flexibilität, Ästhetik, Dauerhaftigkeit und Langlebigkeit, erneuerbare Ressourcen, Produktionsbedingungen, Transportwege, Abfallreduktion, Entsorgung, kurz die Nachhaltigkeit, eine tragende Rolle einnimmt.
SteckHolz stellt den Anspruch an eine gesamtheitliche Betrachtung seiner Produkte.
SteckHolz zeigt: es geht anders!

steckt präzise

Holz in Holz

besteht aus Holz - einer nachwachsenden Ressource
nutzt Eigenschaft und Charakteristik von Holz - spielt mit natürlicher Eigenspannung und Federkraft
ist in Massivholz aus regionalem, in Buchensperrholz aus Schweizer-Holz - somit arm an grauer Energie
interpretiert historische Handwerkskunst zeitgenössisch in CNC-Produktion -
lässt die Holzverbindung neu aufleben
ist aus Holz und metallfrei - damit umweltfreundlich entsorg- und verbrennbar unter Wärmeabgabe
ist lokal produziert - damit auch sozialen Aspekten gerecht
ist schnell auf- und abbaubar - somit einfach im Transport und geeignet für den Umzug
ist verpackt auf 6-16 Volumenprozent reduzierbar - damit kompakt verstaubar
ist modular, individuell und vielfältig gestalt- sowie ausbaubar - damit persönlich
ist durchdacht in Funktion - damit selbsterklärend und langlebiger
ist einfach in Form - somit zeitlos
macht Freude in seiner Handhabung - fasziniert

lebt

für einen modernen, nachhaltigen Lebensstil.
Einfach ideal zugeschnitten
für urbane NomadInnen
und zigeunernde LandstreicherInnen



SteckBett

vom KlemmClick zum SteckBett

SteckdeinBettselber
SteckdeinBettzusammen
SteckdeinBettauseinander

bestechend einfach
handlich im Transport
steckbar zu zweit in 5 Minuten

SteckBett Modelle

SteckBett 90 P	Einzelbett mit Liegeplatte
SteckBett 140 P/R	Doppelbett
SteckBett 160 R	Doppelbett mit Liegerost
SteckBett 180 R	Doppelbett mit Liegerost

Ausbauoptionen im Farbenkontrast

SteckLicht LED auf Nachttisch steckbar
SteckTischlein seitlich ausziehbar
SteckTablar unter Nachttisch für Bücher
Farb-, Form-, Materialsprache individuell

SteckBett 90 P

SteckBett mit Nachttisch
aus 6 Teilen
geklemmt durch Holzverbindung
metalllos
zusammen- und auseinanderbaubar
ohne Werkzeugeinsatz
ausgelegt für
Tatami 90x200x5.5 cm, Matratze 90x200 cm
in Birkensperrholz mit Melaminharzfilm, Sperracolor 18 mm
Aussenmasse 240x96x40 cm

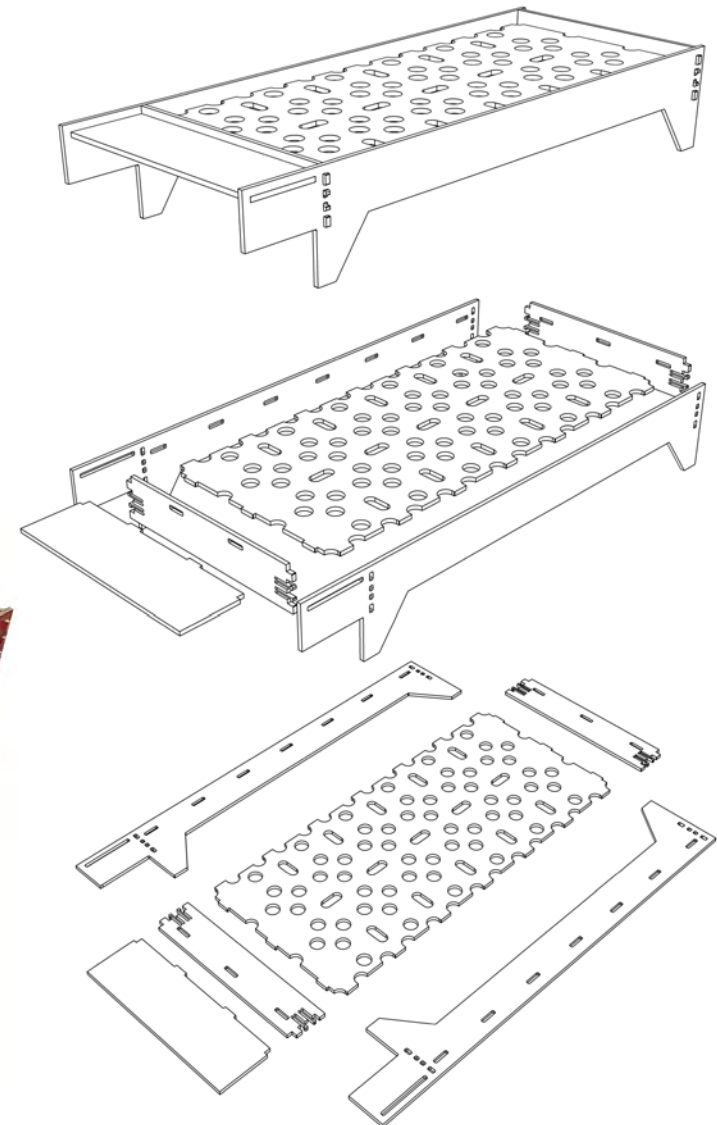

SteckBett

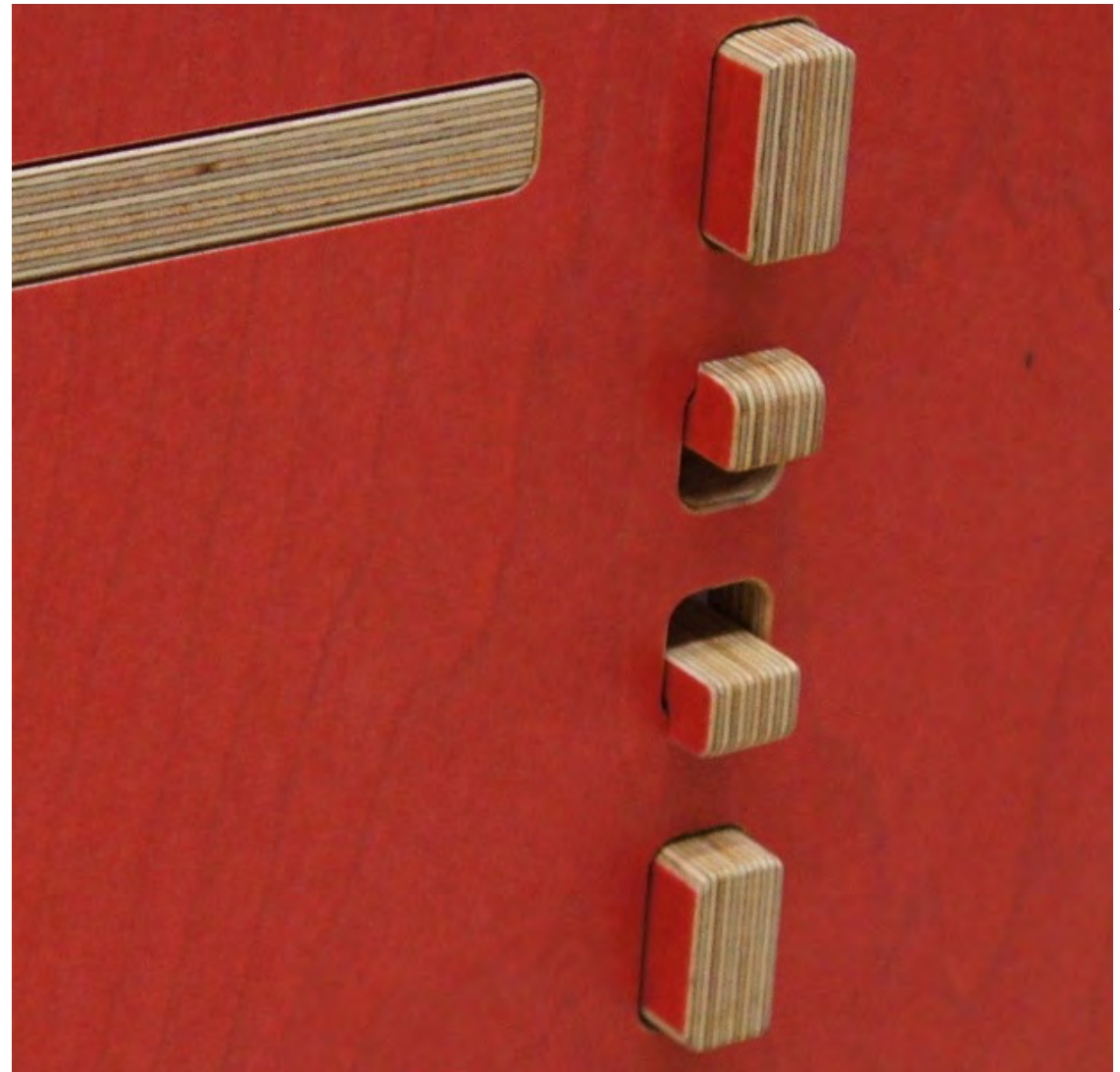

SteckBett

mit KlemmClick formbar

SteckHolz heisst eine vielfältige Formensprache, bis zur individuellen Formgestaltung, zusammengehalten durch den KlemmClick, bei konstanter Klemmverbindung.

Als Ausstellungsobjekt dient eine schlichte funktionale Formenwahl, was SteckHolz prägnant wiederspiegelt.

Einblick in Formstudie

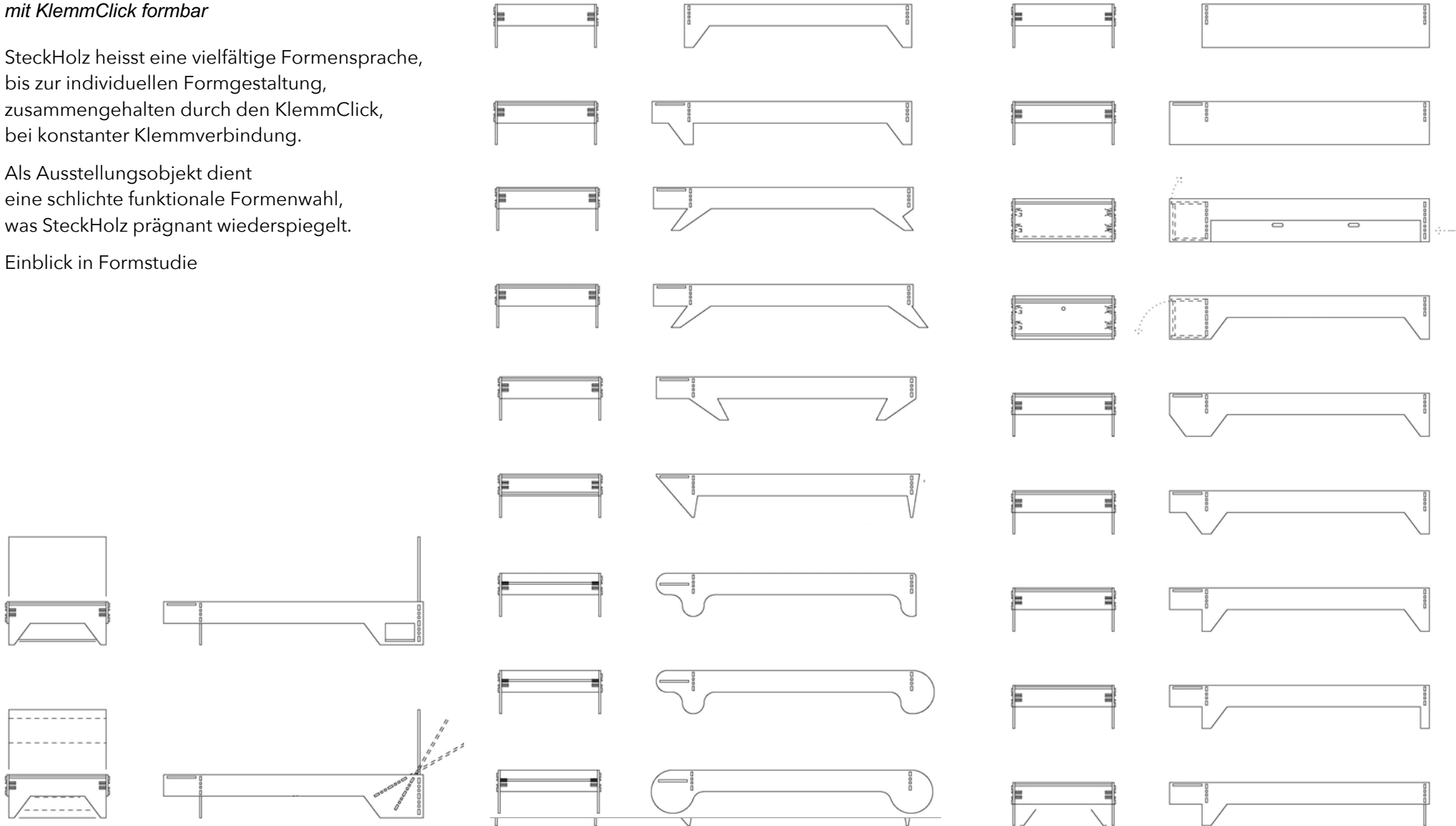

SteckPult

vom KlemmClick zum SteckPult

SteckdeinPultselber
SteckdeinPultbein
SteckdeinPultein gehnichtallein

bestechend vielseitig und simpel
handlich im Transport
steckbar zu zweit in 10 Minuten

Modelle	lxbxh cm
SteckPult 148	148x80x77 mit 2 Seitenschubladen
SteckPult 120 L/R	120x80x77 mit 1 Seitenschublade
SteckPult 100	100x80x77 mit Staufach

Ausbauoptionen im Farbenkontrast

Mittelschublade mit Schubladenunterteilung
SteckLicht LED, fachseitig steckbar und verstaubar
SteckTablar mit Magnetwand, fachseitig steckbar
SteckSchiefertafel, fachseitig steckbar
Diagonalbeine anstatt Parallelbeine
Farb-, Materialsprache, Länge und Breite individuell

SteckPult 148 P

SteckPult mit zwei Schubladen
aus 9 Teilen
zweiseitig nutzbar
mit Beinfreiheit- oder Staufachseite
Steckbeine rückseitig verstaubar
in Birkenperrholz mit Melaminharzfilm, Sperracolor 18 mm
Aussenmasse 148x80x77 cm

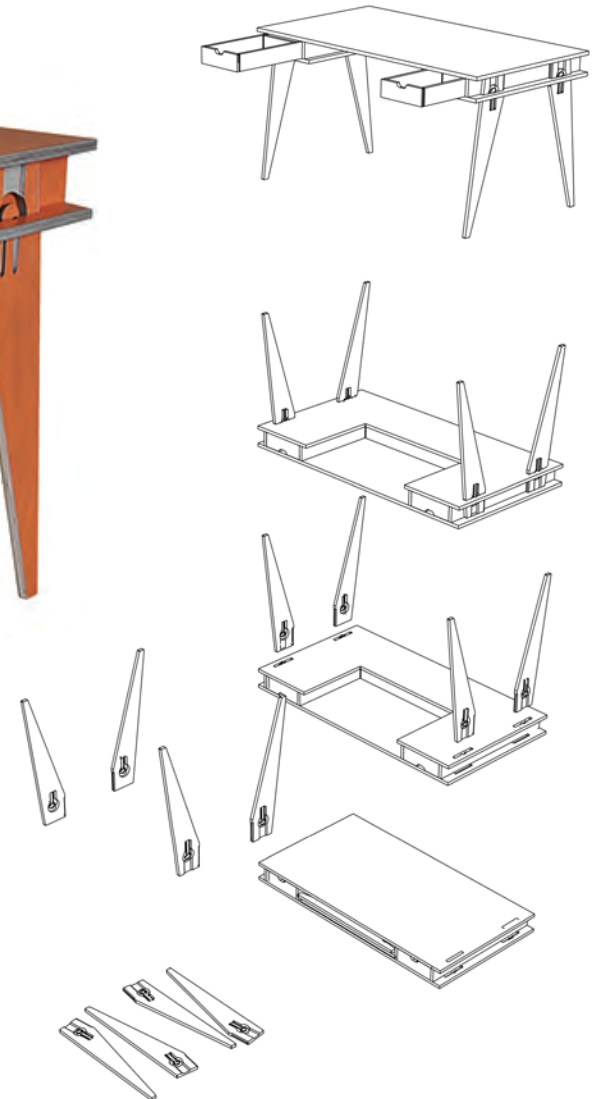

SteckPult

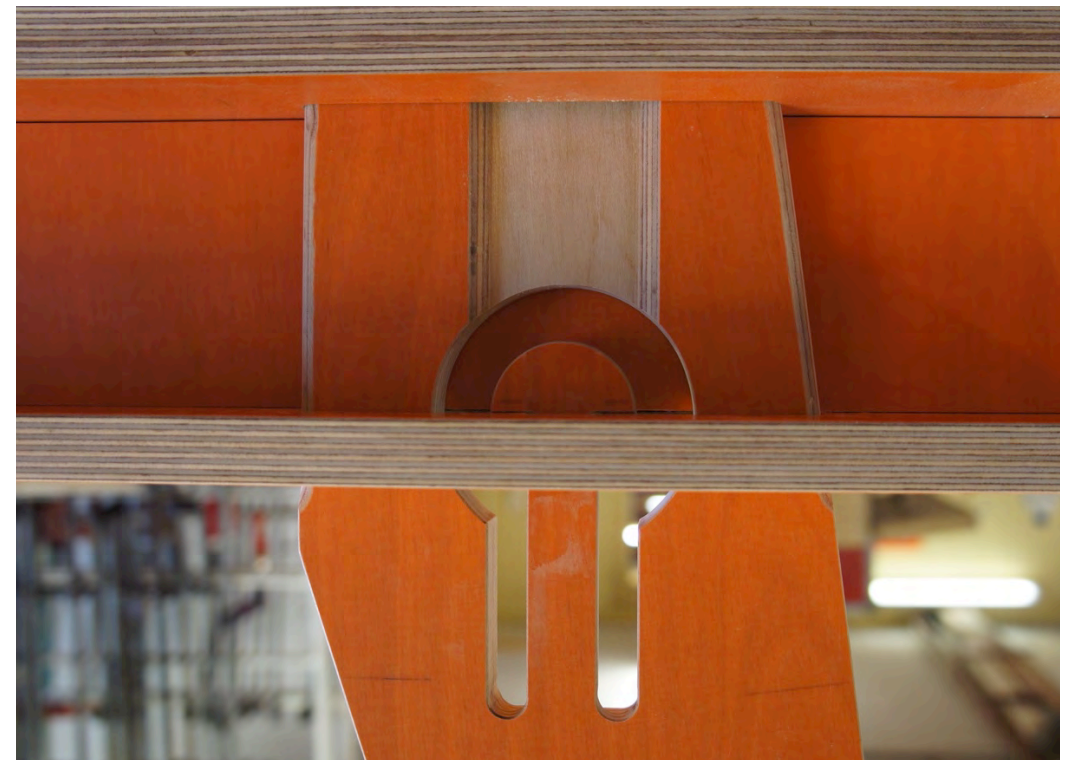
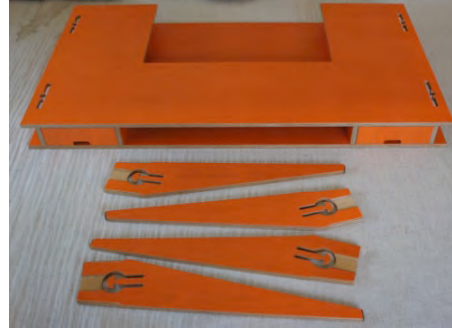
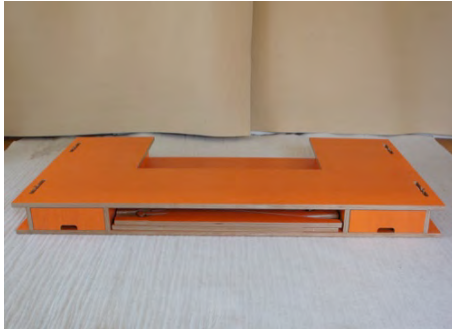

SteckPult

mit SteckLicht

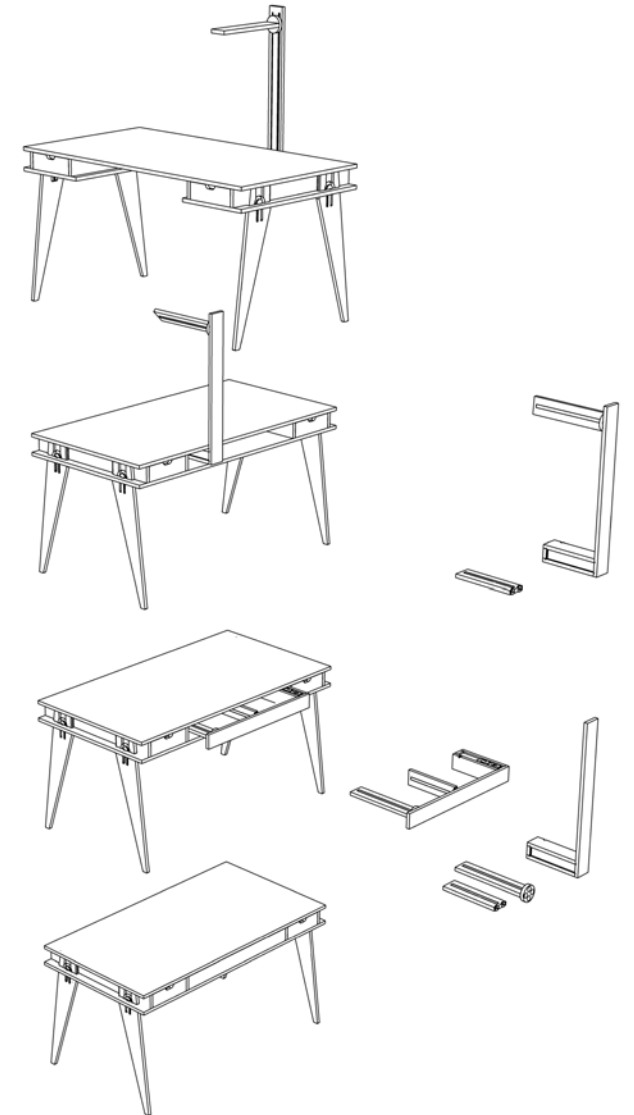

SteckPult

mit [Click zur Flexibilität](#)

SteckPult stapelbar
zu Schubladenkorpus
dank vier kurzen Steckbeinen
in Kürze verwandelt sich ihr Büro
vom Arbeitsplatz zum Festsaal.
Fläche temporär reduzierbar
auf 20% bei 5 SteckPulten
zu zweit innert 25 Minuten.

SteckPult mit Mittelschublade

SteckPult als Stehpult
dank längeren Steckbeinen
auswechselbar in weniger als 5 Minuten

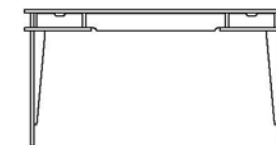
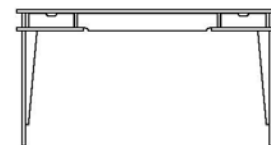
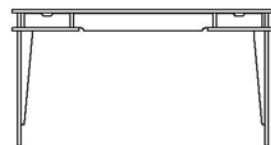
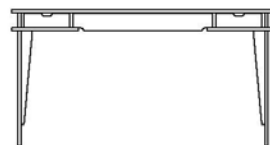
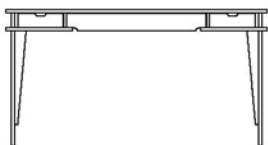
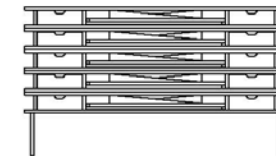
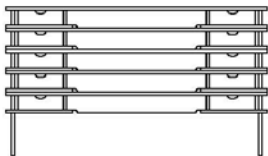
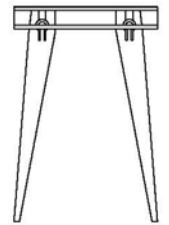
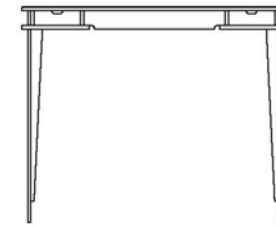

SteckLicht

vom MagnetClick zum SteckLicht

Steckdein**Licht**ins**SteckPult**

Steckdein**Licht**ans**SteckBett**

Steckdein**Licht**im**Handumdrehen**

leuchtend hell und magnetisch anziehend
stufenlos verstellbar und schwenkbar
steckbar und verstaubar in einer Minute

SteckLicht Modelle

SteckLicht 79 SP fürs SteckPult

SteckLicht 79 SB fürs SteckBett

Ausbauoptionen im Farbenkontrast

Lichtschiene dimmbar, mit Rondelle für Ausladung 40 cm
mit Steckdose Strom/USB-Stecker 2-fach
integriert sichtbar in Halterung oder unsichtbar in Unterbau
mit Mobiltelefonhalterung
als Ständerlampe auf Kreissockel

SteckLicht 79 SP/SB

fachseitig ins SteckPult steckbar und verstaubar
steckbar auf SteckBett-Nachttisch
stufenlos verstellbar
höhenverstellbar, abdreh- und schwenkbar
Lichtschiene flach mit LED-Leuchte
durch Drehung ein- und ausschaltbar
magnetisch an Metallleiter haftend
in Birkenperrholz mit Melaminharzfilm, Sperracolor 18 mm
Aussenmasse 79x30x83 cm

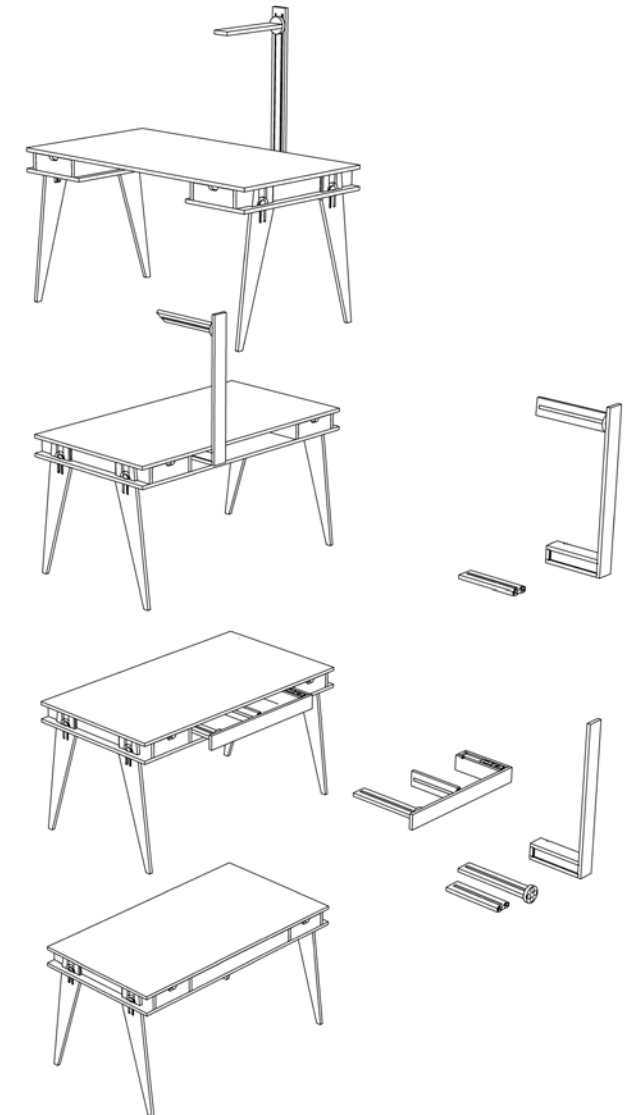
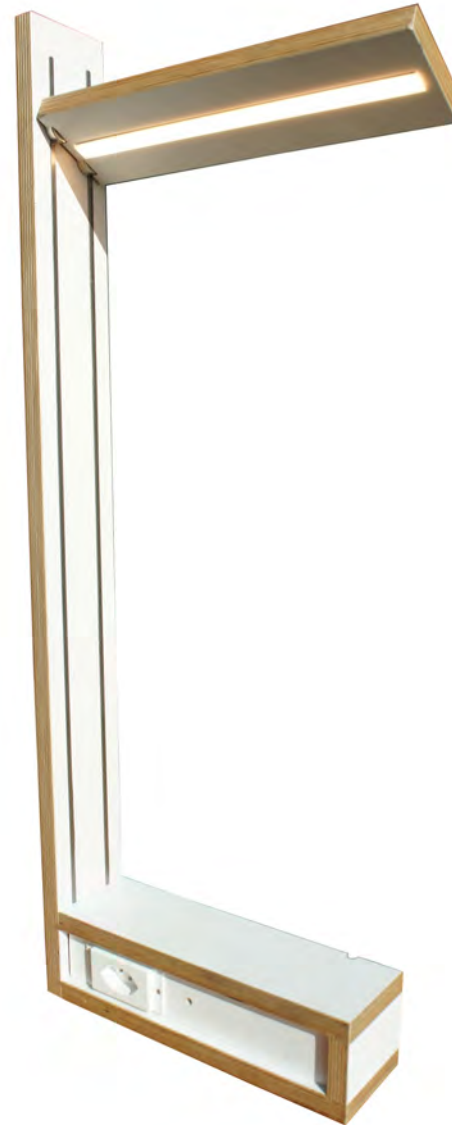

SteckLicht

zum SteckBett

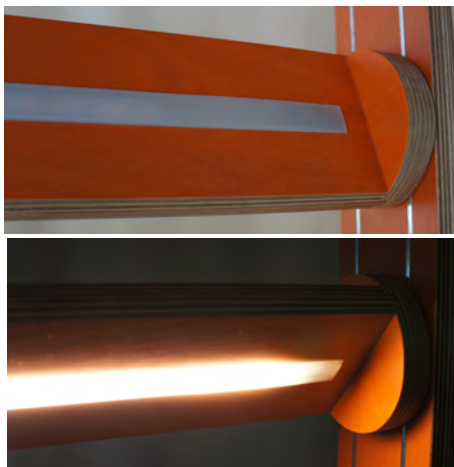
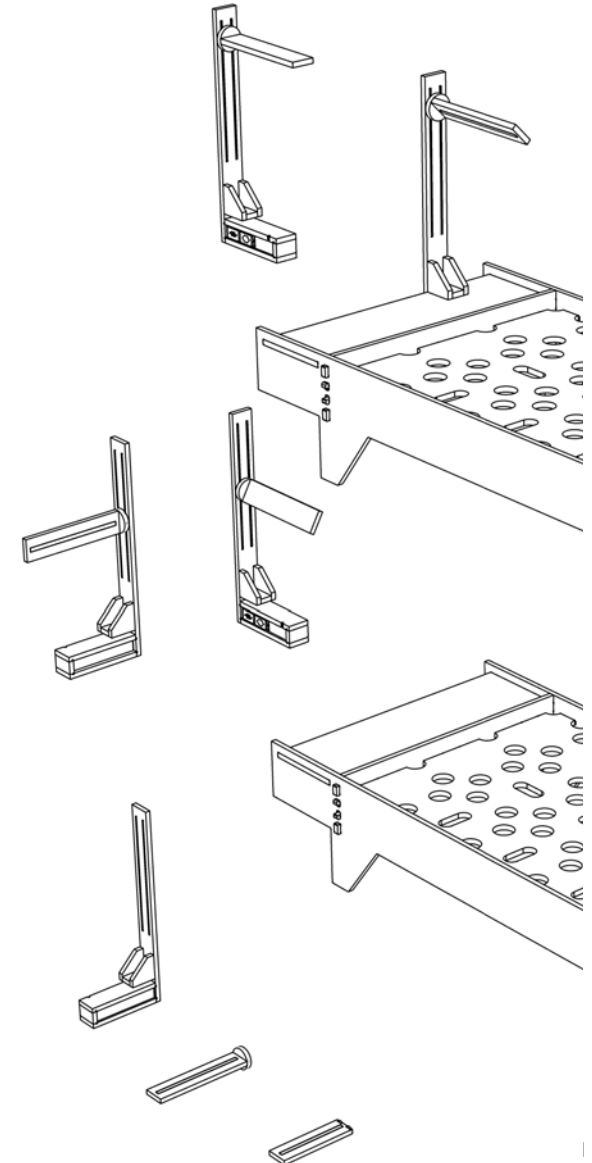
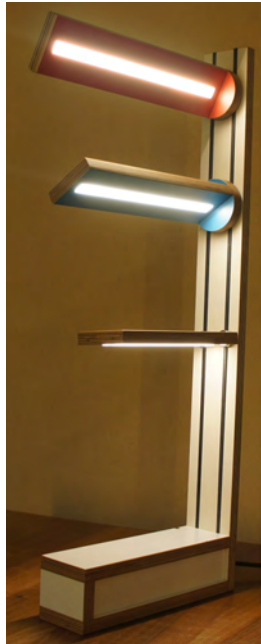

vom KlemmClick zum SteckRegal

SteckdeinRegal modular
SteckdeinRegal erweiterbar
SteckdeinRegal ins Büro

vielfältig modular kombinierbar
handlich im Transport
steckbar zu zweit in 50 Minuten

SteckRegal Modelle

SteckRegal M modular

SteckRegal für Büro und Wohnen
als Wandregal oder Raumtrenner
frei kombinier- und weiterbaubar
aus über 40 Bausteinen wie
Tablare in Breiten 120/60 cm,
Seiten, Rückwand, Mittelseiten/Trennwand,
Schwenk- und Schiebetür, Schubladen
mit Montagekeilen

Ausbauoptionen im Farbenkontrast

modular ausbau- und gestaltbar
Schiebetür in Glas, Plexiglas, Filz, Metall
mit integrierter LED-Beleuchtung
Farb-, Materialsprache, Länge und Breite individuell

SteckRegal M

SteckRegal zweiteilig bestehend aus 51 Teilen
in Birkenperrholz mit Phenolharzfilm bakalisiert, 18 mm
Aussenmasse 223x244x30 cm



SteckRegal

der Click zum individuellen SteckRegal

Ihre Handskizze

Ihre persönliche Idee
festgehalten in einer einfachen eigenhändigen Handskizze
gestützt auf unsere SteckRegal Bausteine
allenfalls auf unserer Skizzenvorlage mit Standard-Mass-Raster
schicken Sie uns zu

Unser Angebot

darauf abgestützt
zeichnen wir den Plan Ihres individuellen SteckRegal's
stellen Ihnen innert Wochenfrist
unser Angebot zu

Sie optimieren

Wir passen gemeinsam an

Sie bestellen

Wir produzieren und liefern oder

Sie holen Ihr SteckRegal bei uns ab

Individuelles SteckRegal

Ihr persönlich zugeschnittenes SteckRegal

steht bei Ihnen

am Arbeitsplatz

in Ihrer Wohnung, im Büro oder in der Stube

freistehend als Raumtrenner oder an der Wand

Modular

erweiterbar

umbaubar

alles Schritt für Schritt

zu seiner Zeit

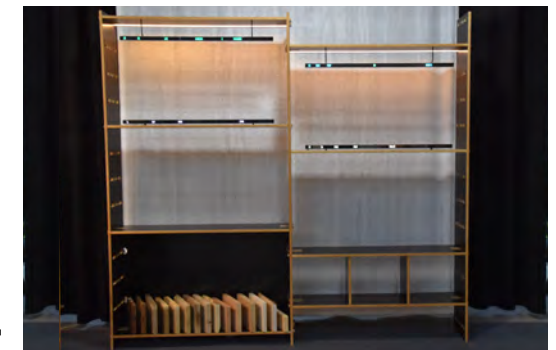
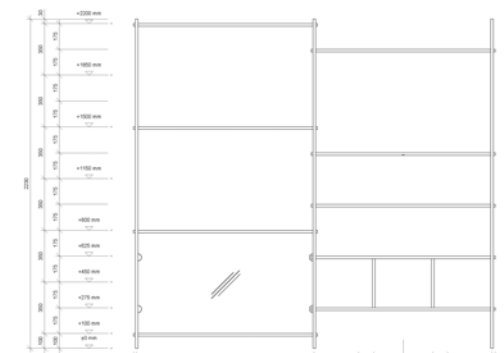
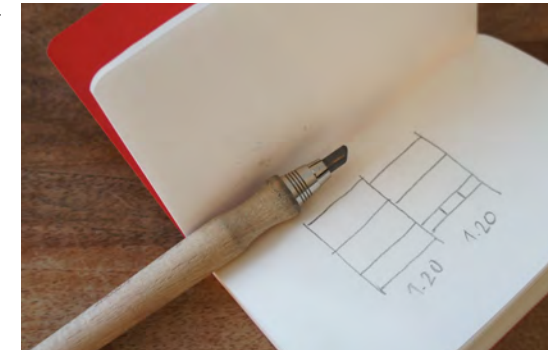

SteckRegal

Bausteine

Bausteine		Seite hxb	Tablar lxh	Rückwand lxh	Mittelseite lxh	Schiebetür lxh	Schwenktür bxh	Schublade bxxh
		Se H258 2580x300 mm						
		Se H188 1880x300 mm						
		Se H118 1180x300 mm						
		Se H48 480x300 mm						

SteckRegal

Modularität - Standardmasse

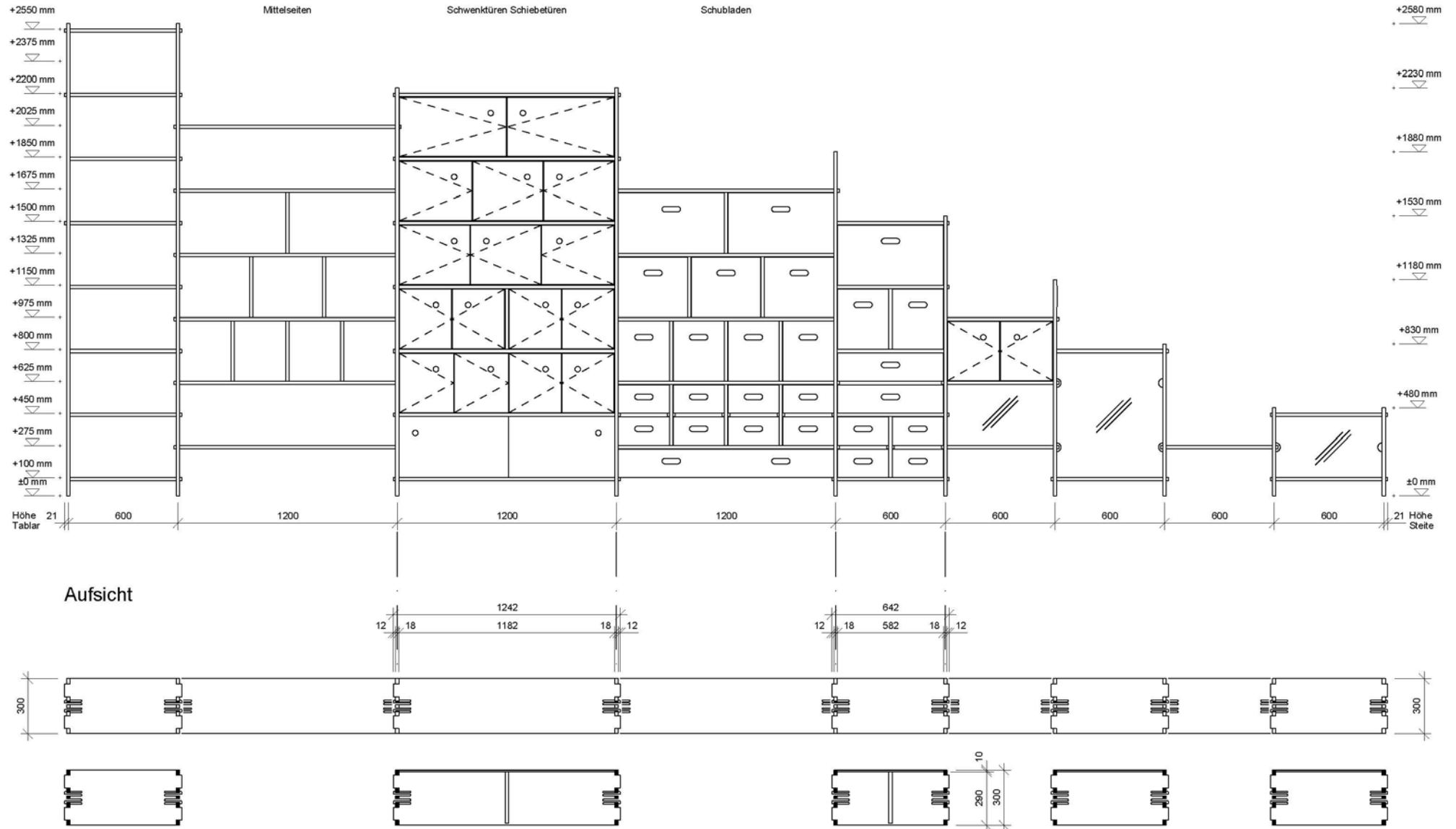

SteckRegal



SteckRegal



SteckRegal



SteckRegal

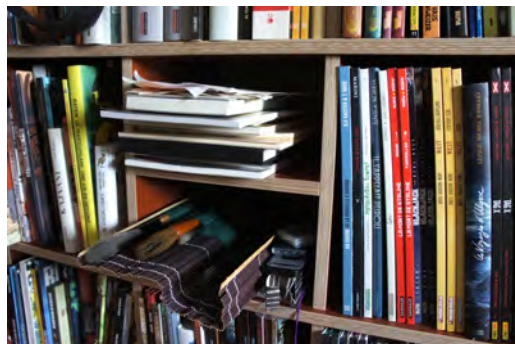

SteckSideboard

vom KlemmClick zum SteckSideboard

Steckdein**Sideboard**anDeineSeite

Steckdein**Sideboard**blitzschnell

Steckdein**Sideboard**freihändig

einfach elegant

handlich im Transport

steckbar zu zweit in 10 Minuten

SteckSideboard Modelle

SteckSideboard 160

SteckSideboard 120

Ausbauoptionen im Farbenkontrast

Mitteltablar und Zwischenwand

Schiebetür in Glas farbig

verschiedene Dimensionen

Farb- und Materialsprache individuell

Längen- und Breitenmasse individuell

SteckSideboard 120

SteckSideboard mit Schiebetür

aus 9 Teilen

in Birkenperrholz mit Melaminharzfilm 18 mm

Aussenmasse 124.2x48x43 cm

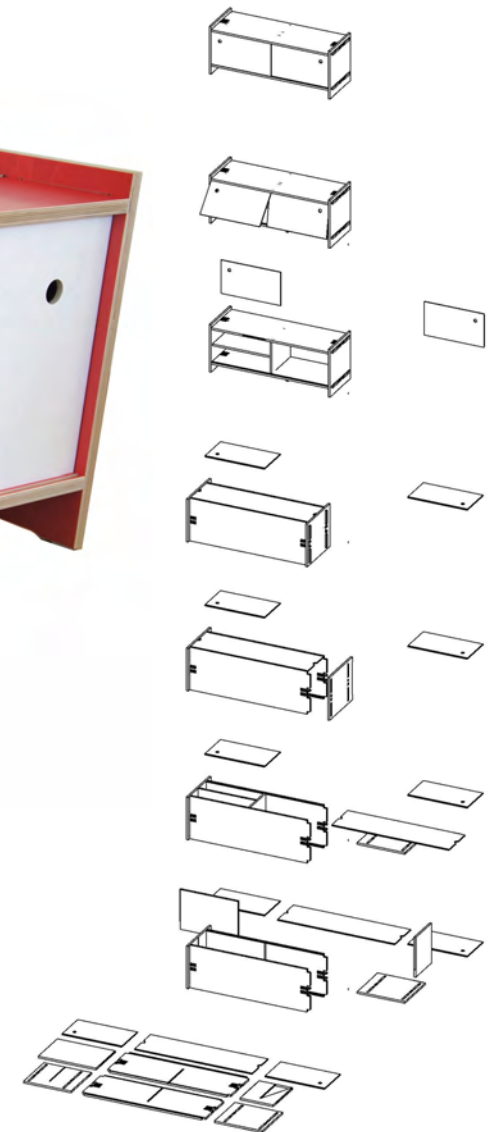

SteckSideboard

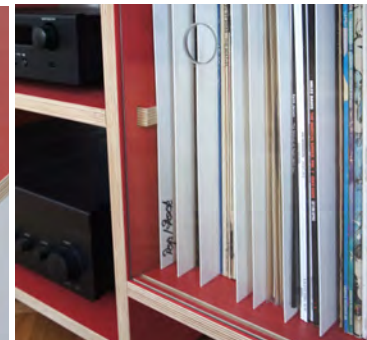
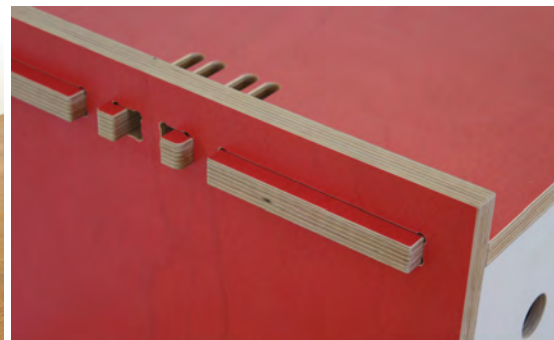

SteckSideboard

vom KlemmClick zum SteckSideboard

SteckdeinSideboard an die Wand

SteckdeinSideboard zu

SteckdeinSideboard freihängend

immer an deiner Seite
einfach elegant
handlich im Transport
steckbar zu zweit in 10 Minuten

SteckSideboard Modelle

SteckSideboard 160

SteckSideboard 120

Ausbauoptionen im Farbenkontrast

Schiebetür in Glas farbig

Mitteltablar und Zwischenwand

verschiedene Dimensionen

Farb- und Materialsprache individuell

Längen- und Breitenmasse individuell

SteckSideboard 160

SteckSideboard mit Schiebetür

aus 14 Teilen

aufgehängt an die Wand

mit 12 Montagekeilen aus Weichholz

in Ahorn 20 mm, gelaugt und weisspigmentiert geölt

Aussenmasse 160x74x43 cm



SteckRegal

vom KlemmClick zum SteckRegal

SteckdeinRegal bei Wind und Wetter

SteckdeinRegal zum Kochen unter freiem Himmel

SteckdeinRegal in deinen CampingCar

einfach leicht wild

handlich im Transport

steckbar zu zweit in 10 Minuten

SteckRegal Modelle

SteckRegal A für Allerlei

SteckRegal B als Bibliothek fürs Buch

SteckRegal C im Campingcar

SteckRegal R als Raumtrenner

SteckRegal M modular

Ausbauoptionen im Farbenkontrast

Mitteltablare und Trennwände

Rückwand voll- oder teilflächig

variable Dimensionen

Farb- und Materialsprache individuell

SteckRegal C

SteckRegal für Wind und Wetter

aus 7 Teilen mit 8 Steckkeilen

zum Kochen unter freiem Himmel

und Verstauen im CampingCar

mit Traggriffen

mit 4 Metallfüßen höhenverstellbar

in Birkenperrholz mit Phenolharzfilm, Sperrform 12 mm

Aussenmasse 108x100x49 cm

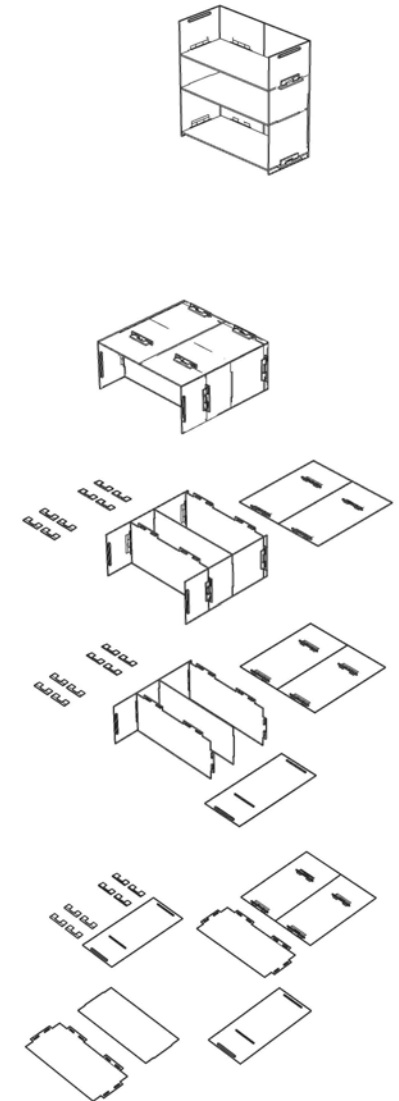

SteckRegal

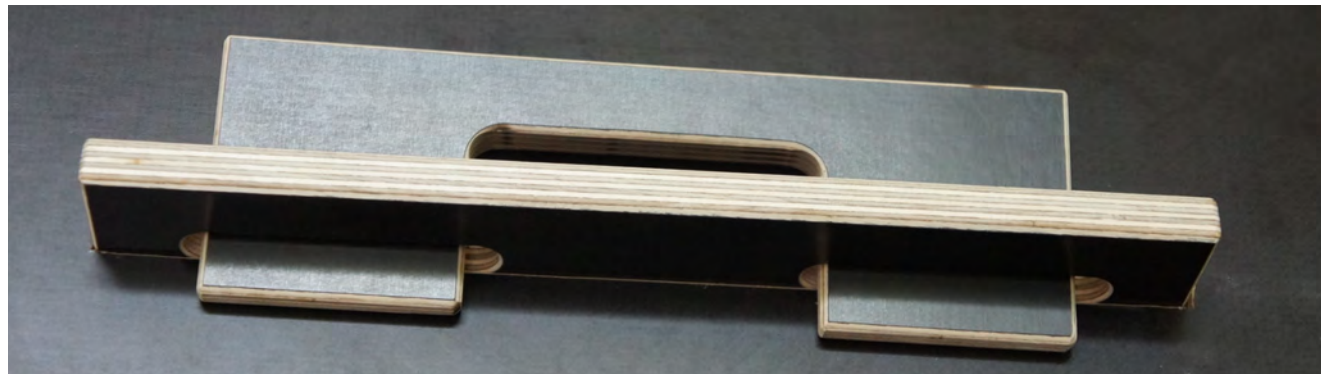
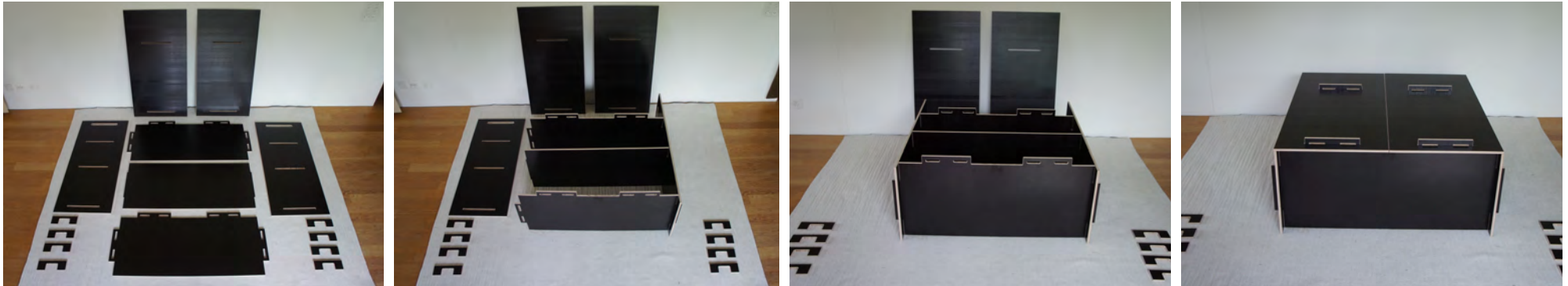

SteckStuhl

vom KlemmClick zum SteckStuhl

Steckdein**Stuhl** zu Sitzkomfort

Steckdein**Stuhl** sitzhin

Steckdein**Stuhl** lehnen zurück

einfach praktisch

handlich im Transport

steckbar zu zweit in 5 Minuten

Design von Robert Pludra

Produktion in Polen

SteckStuhl Modelle

SteckStuhl GS

Lehnstuhl gelb-schwarz

SteckStuhl F

Lehnstuhl farbig

Ausbauoptionen im Farbenkontrast

Farb- und Materialsprache individuell

SteckStuhl GS

SteckStuhl mit Lehne

aus 5 Teilen

in Birkensterrholz mit Melamin-/Phenolharzfilm, 18 mm

Aussenmasse 59x40x94 cm

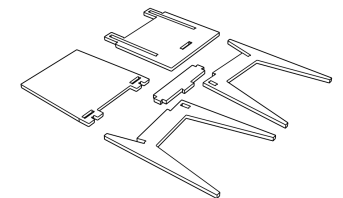
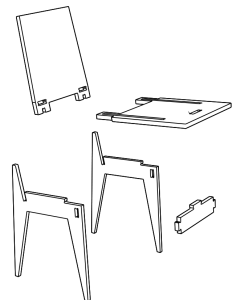
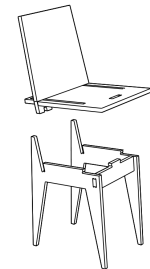

SteckStuhl



Foto: Ernest Winczyk Wunderkamera Studio

SteckStuhl

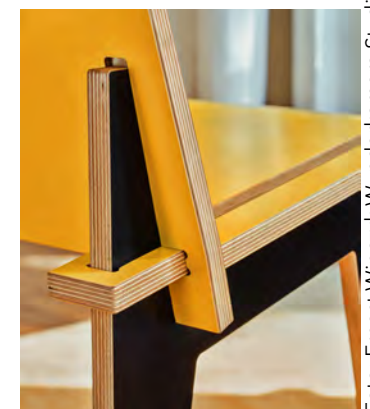
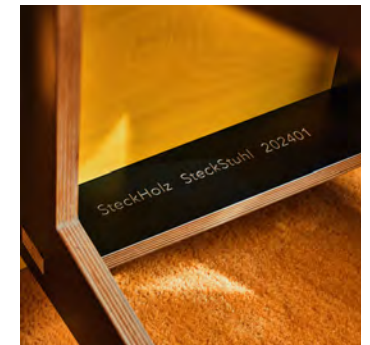

Foto: Ernest Winczyk Wunderkamera Studio

SteckSessel

vom KlemmClick zum SteckSessel

SteckdeinSessel zur Entspannung

SteckdeinSessel komm zur Ruh

SteckdeinSessel lies Dein Buch

einfach bequem erholsam
handlich im Transport
steckbar zu zweit in 2 Minuten

Design von Robert Pludra
Produktion in Polen

SteckSessel Modelle

SteckSessel RBS Rot-Blau-Schwarz
SteckSessel F farbig

Ausbauoptionen im Farbenkontrast

drei einfarbige SteckSessel erlauben
27 verschiedene Farbkombinationen
Farb- und Materialsprache individuell

SteckSessel RBS

SteckSessel mit Lehne
aus 3 Teilen, dreifarbig Rot-Blau-Schwarz
in Birkenperrholz mit Melamin-/Phenolharzfilm, 18 mm
Aussenmasse 75x48x94 cm

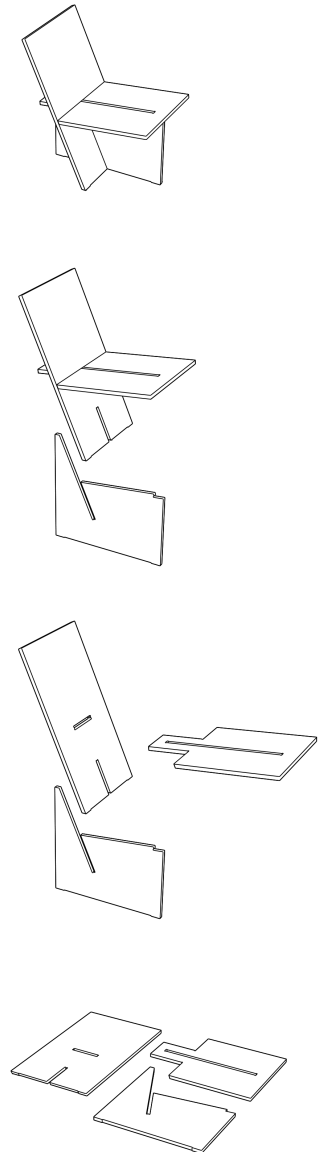

SteckSessel

reflektiert Rietveld

Hommage

Der SteckSessel ist eine Hommage an den kultigen Rietveld Red and Blue Chair und bietet mit seinem minimalistisches Design Benutzerfreundlichkeit und Nachhaltigkeit in einem eleganten Paket.

Nomaden

Robert Pludra, die kreative Kraft hinter dem Loungesessel, hat den SteckSessel für den modernen Nomaden entworfen. Er spiegelt einen Lebensstil von Mobilität, Einfachheit und ästhetische Vielseitigkeit wider. Inspiriert durch das Konzept der 'Nomadic Furniture' von Victor Papaneks und James Hennesseys, erfüllt der Sessel die Bedürfnisse von Menschen, die ihren Wohnort häufig wechseln oder anpassungsfähige Einrichtungslösungen suchen.

Individualität

Die Standardversion des Loungesessels ist eine Hommage an das klassische Design von Gerrit Rietveld und besteht aus drei roten, blauen und schwarzen Sperrholzelementen. Drei einfarbige SteckSessel erlauben dem Nutzer in Selbstmontage bis zu 27 verschiedene Farbkombinationen des Loungesessels in wenigen Minuten herbei zu zaubern. Diese Individualisierungsmöglichkeit sorgt für ständige Abwechslung und Verspieltheit im Raum oder erlaubt vielseitige stimmungsvolle Ambiente für unterschiedliche Anlässe zu kreieren.

Sitzkomfort

Die präzise Verkeilung der drei Elemente verleiht dem SteckSessel seine Stabilität. Die flache Bauweise und die Demontierbarkeit reduzieren Transportkosten. Die effiziente Verwendung von Sperrholz verringert die Umweltbelastung sowie die Recyclierbarkeit machen diesen Loungesessel nachhaltig und umweltbewusst. Trotz seiner schlanken, skulpturalen Form gewährleistet der SteckSessel Sitzkomfort durch eine sorgfältige Umsetzung von Proportionen und Ergonomie.



Foto: Ernest Winczyk Wunderkamera Studio

SteckSessel

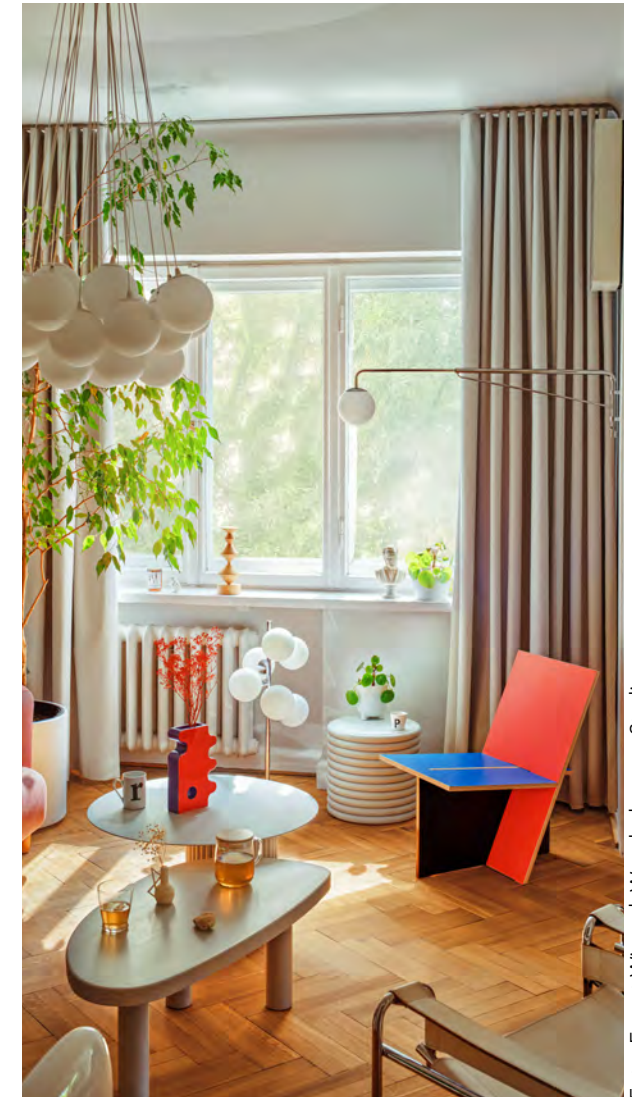

Foto: Ernest Winczyk Wunderkamera Studio

SteckSessel



Foto: Ernest Winczyk Wunderkamera Studio

SteckSessel



SteckSessel

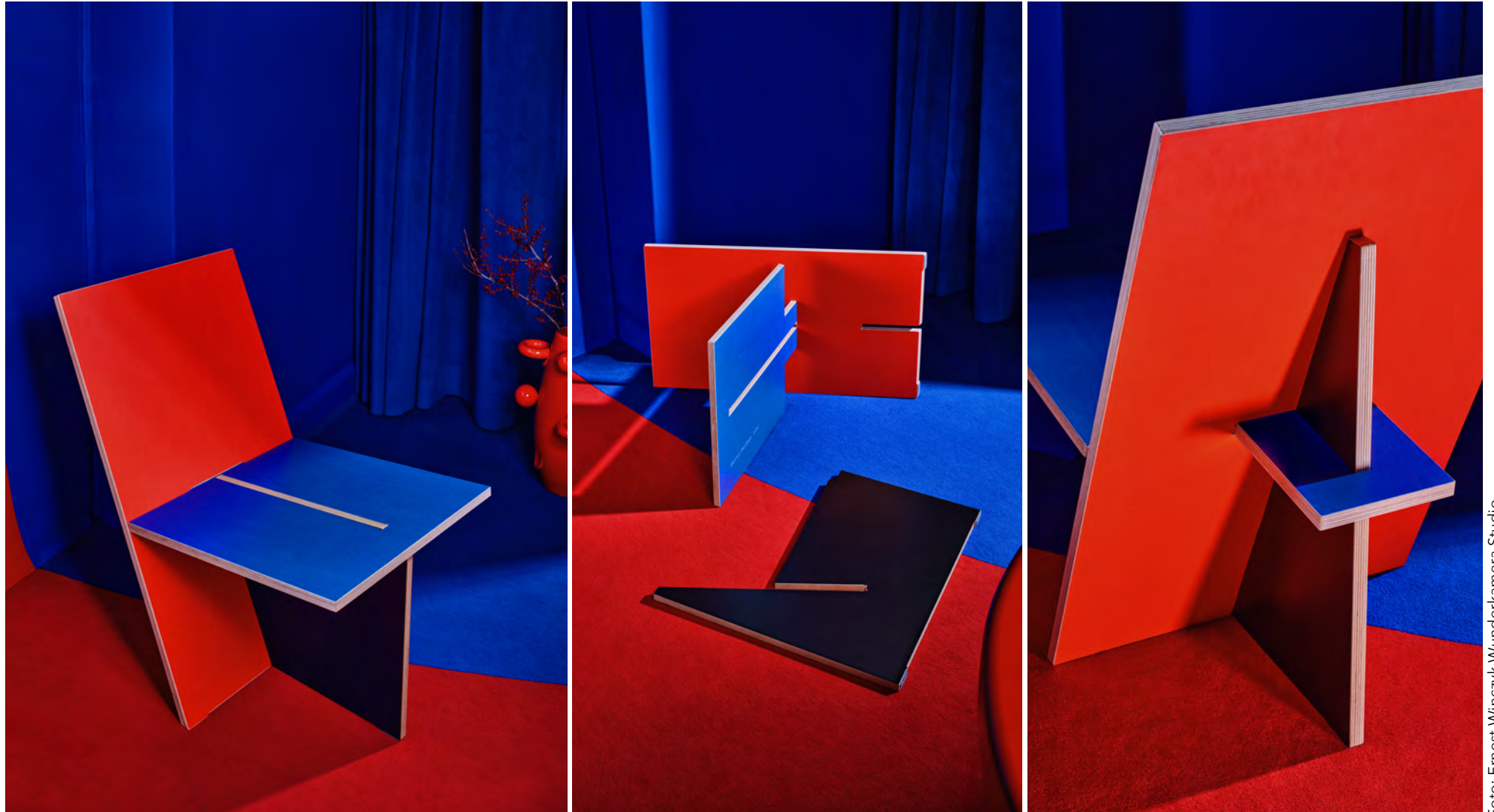
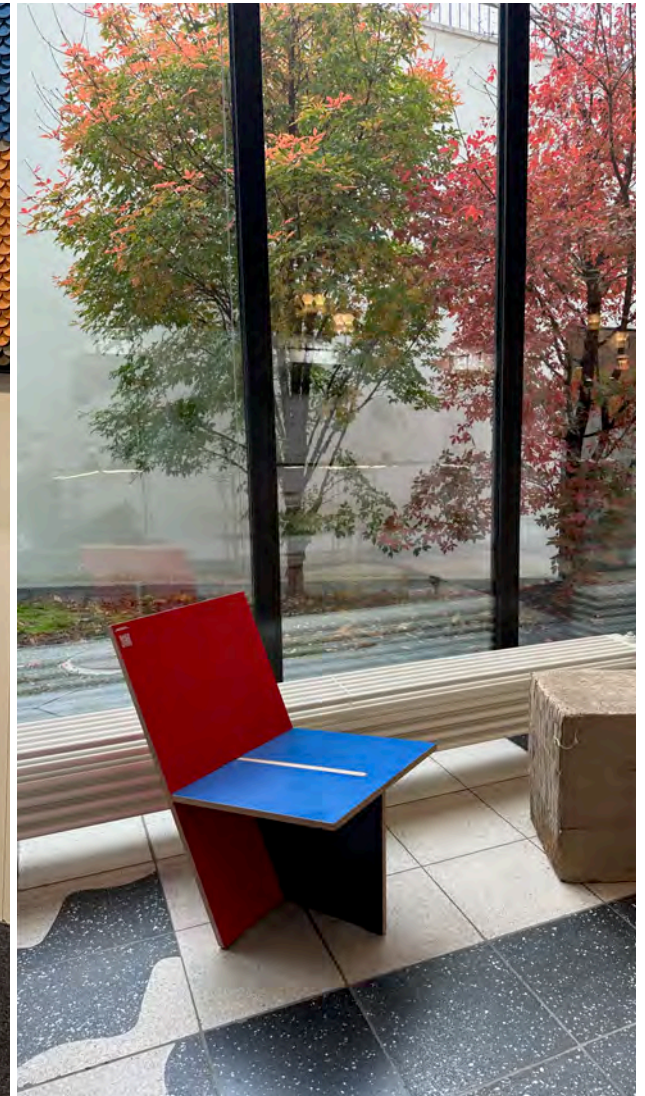

SteckSessel

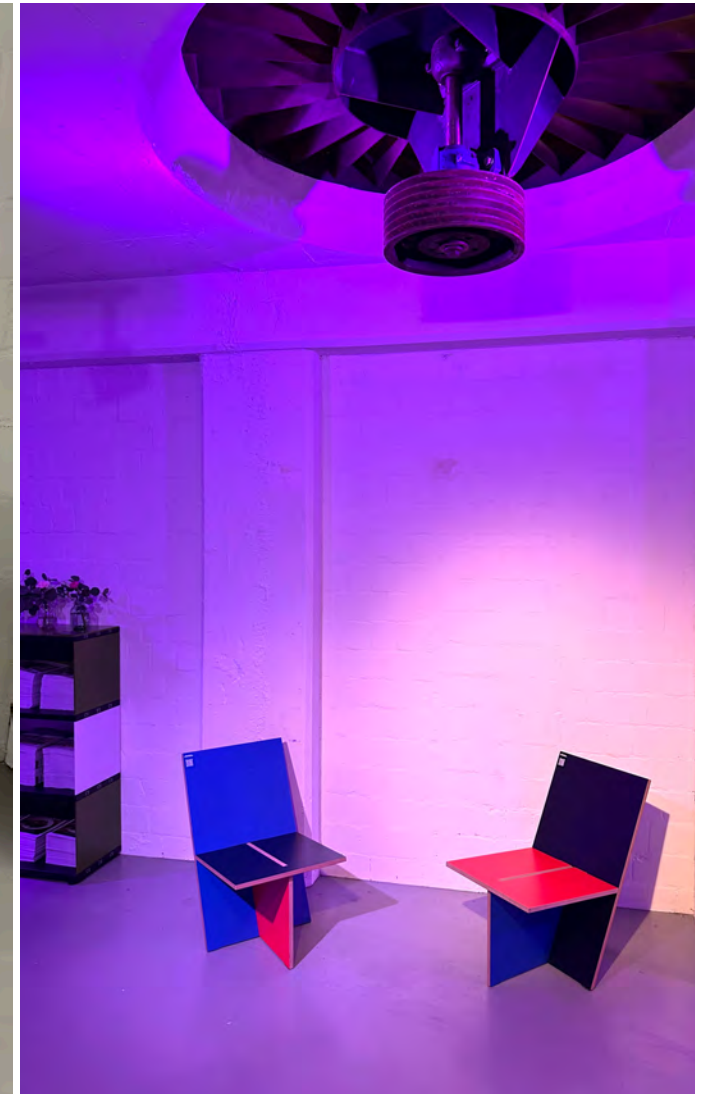
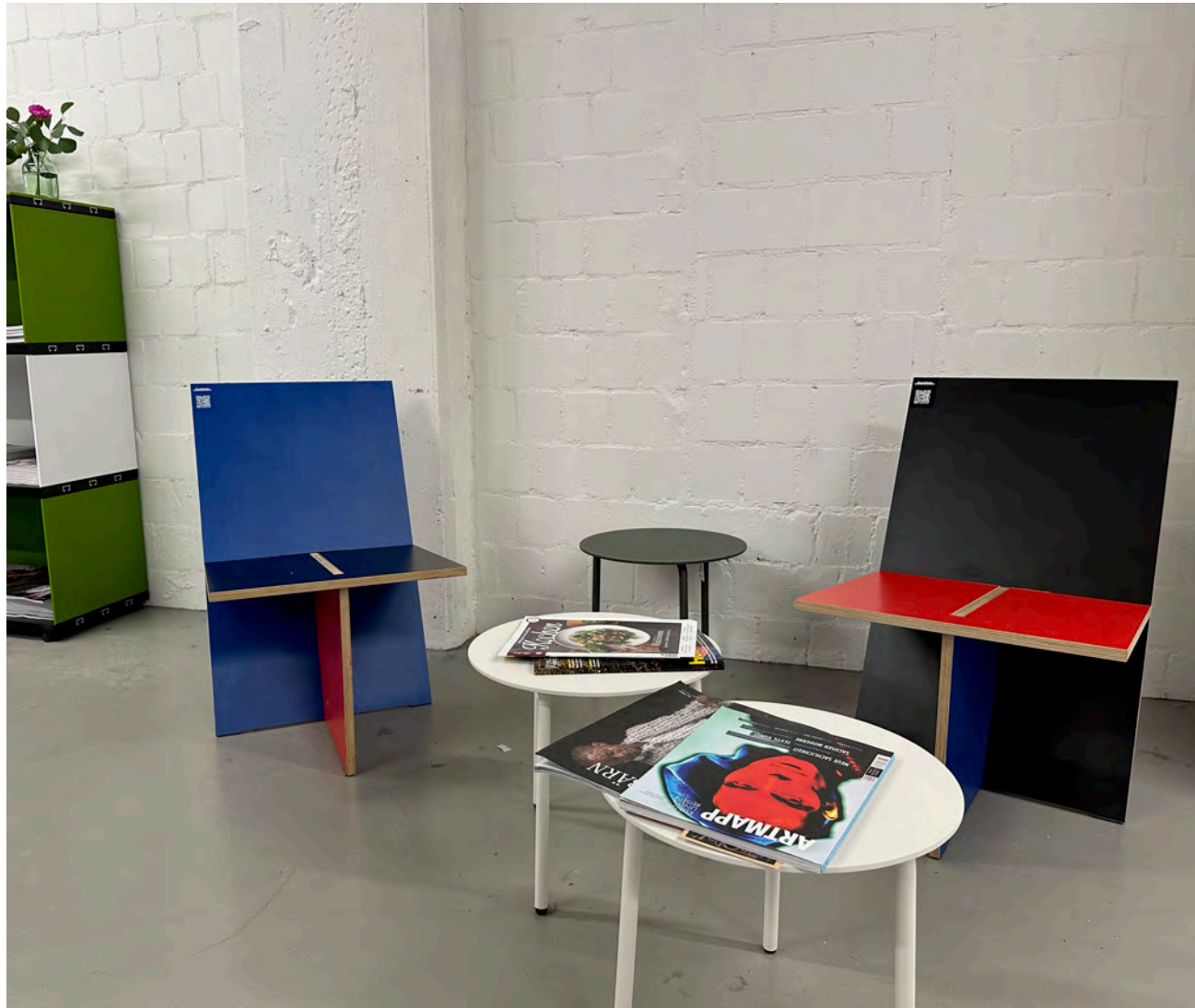

SteckMöbel



SteckMöbel



SteckMöbel



Modelle

SteckClick in verschiedenen SteckMöbel-Linien

SteckHolz wird in drei SteckMöbel-Linien angeboten.

Sie unterscheiden sich in der Oberflächenbeschaffenheit und -eigenschaft, nicht in der Materialqualität.

Unsere SteckMöbel werden aus Sperrholz oder Massivlaubholz hergestellt.

TopClick

SteckHolz TopClick wird in farbigen Birkensperrholz in über 15 Farben mit transparentem Melamin-, Phenolharzfilm oder Endlackiert sowie in Massivholz angeboten.

Der transparente Melamin- und Phenolharzfilm beim Birkensperrholz ist kochwasserfest und lässt die Holzstruktur durchschimmern.

In der TopClick-Linie werden gewisse Holzverbindungen als formschlüssige Verbindungen und somit in einer ästhetisch edleren und handwerklich sowie frästechnisch anspruchsvolleren Ausführung angeboten.

Durch das exklusive Material bewegt sich der Preis über der Standardversion.

StandardClick

SteckHolz StandardClick wird aus bakalisiertem Birkensperrholz hergestellt, beidseitig mit schwarz-bräunlichen Phenolharzfilm beschichtet.

Die SteckMöbel im Standardangebot werden aus Betonschalungen produziert. Die Oberflächenstruktur kann produktionsbedingte kleinere Ungereimtheiten, wie kleiner Verfärbungen in der Oberfläche oder Holzfehler aufweisen.

EcoClick

SteckHolz EcoClick wird in rohem Birken- oder Buchensperrholz in Industriequalität angeboten.

Die EcoClick-Linie eignet sich für den direkten Gebrauch oder zum selber farbig beizen und ölen.

Die Holzverbindungen sind auf eine optimierte CNC-Fräseffizienz ausgelegt, bleiben dem StandardClick qualitativ und funktional ebenbürtig.

Die Material- und Fräsoptimierung erlauben ein preisgünstigeres Angebot gegenüber der Standardversion.

In der Oberfläche von Sperrholz in Industriequalität sind Flicke, offene Risse und Schälfehler zulässig.

EcoClick ist die ökonomisch optimierte SteckHolz-Linie und bietet sich für jedermann und jedefrau an.

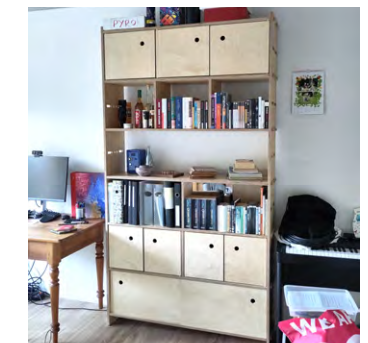
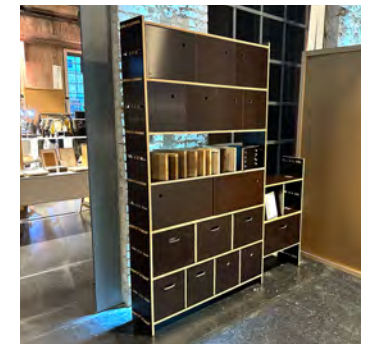

Nachhaltigkeit

Mehrfachnutzung, dank KlemmClick

Produktion

SteckHolz ist nachhaltig produziert, in vollem Verantwortungsbewusstsein von holzsinn.ch.

SteckHolz steht für ein durchdachtes und ausgeklügeltes SteckMöbel, ausgelegt für einen nachhaltigen Lebensstil.

Nachhaltigkeit endet nicht mit der Fertigstellung ihres SteckMöbel's.

Design Möbel

Design Möbel sind robust und langlebig.

Design Möbel sind Lieblingsstücke, deren Ausstrahlung und Charme sich nicht verflüchtigt.

Für den Fall, dass ihr SteckMöbel im eigenen Haushalt doch einmal seinen Nutzen oder Reiz verliert:

Ausleihen - weil geteilte Freude doppelte Freude ist.

Verschenken - für Freude auf beiden Seiten.

Vererben - Emotionen weitergeben, von der einen in die nächste Generation.

Verkaufen - ein günstiger Zugang zum hochwertigen Möbel für den einen, Ressourcen für's neue Lieblingsstück für die andere.

Vorbringen - in die Brockenstube, wo eine nächste NutzerIn zugreift und's nicht zum Ladenhüter verkommt.

Hinausstellen - vor's Haus, lange wird's dort nicht stehen bleiben.

Lebenszyklus

Design Möbel sind nachhaltiger.

Mit jedem Nutzerwechsel

sinkt die graue Energie vom SteckMöbel um 50%

dank einem verantwortungsvollen Nutzerbewusstsein, das eine Zirkularität umsetzt.

SteckMöbel sind für Generationen ausgelegt.

SteckHolz ist ein Stück Nachhaltigkeit - Hand in Hand - dank Holz in Holz.



Ausstellungen

stellen KlemmClick in BrennPoint - eins-zu-eins

SteckHolz war präsent an

DesignSchenken Luzern

29.11.-01.12.2024 in Spinnerei Emmenbrücke

in&out Aarau

25.-27.10.2024 in Aeschbachhalle

27.-29.10.2023 in Aeschbachhalle

28.-30.10.2022 in Alte Reithalle

neue räume Zürich Oerlikon

26.-29.09.2024 in Halle 550

15.-18.09.2022 in Halle 550

Designgut Winterthur

31.-03.11.2024 in Casinotheater

02.-05.11.2023 in Casinotheater

03.-06.11.2022 in Casinotheater

04.-07.11.2021 in Casinotheater

Blickfang Zürich Basel

15.-17.11.2024 Zürich Kongresshaus

15.-17.03.2024 in Basel Messe Halle

17.-19.11.2023 Zürich Kongresshaus

21.-23.04.2023 in Basel Messe Halle

18.-20.11.2022 Zürich Kongresshaus

06.-08.05.2022 in Basel Messe Halle

19.-21. November 2021 in Zürich Kongresshaus

01.-03.10.2021 in Basel Messe Halle

16.-18.10.2020 in Basel Messe Halle

Sihlcity Zürich

16. 01.-4. 04.2023 in The Cube

Designweihnachtsmarkt St. Gallen

26.-27.11.2022

dimanche design 4 Biel-Bienne

23.02.2020 in Farelhaus, Interview durch TeleBielingue

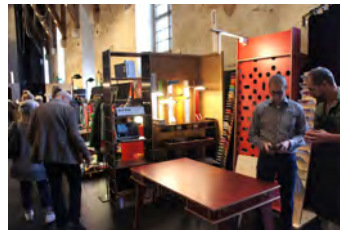

Ausblick

Der SteckClick einfach bestechend

Einzelstücke

SteckHolz ist zurzeit ein exklusives Einzelprodukt, aus hochwertigen Materialien, produziert als Einzelstück.

Ausstellungsobjekte vorhanden für SteckPult, SteckSideboard, SteckRegal, SteckLicht, SteckBett. Produktion der SteckMöbel erfolgt auf Bestellung gesammelt zu Kleinserien von 10 Stück.

Weiterentwicklung

Produktvielfalt von SteckHolz erweitern zur Grundbedürfnis-Möbellinie ausbauen. Jährlich ein neues Produkt auf den Markt bringen, wie SteckTisch, SteckHocker, SteckBank, SteckSchrank.

SteckMöbel individuell gestalt- und produzierbar gestalten, durch eine CNC-Programmierung mit Variablen.

Gezielt zusätzliche Vertriebskanäle erschliessen.

Serienprodukt

SteckHolz-Möbel eignen sich für eine industrielle Produktion.

Ziel ist es, SteckHolz, neben dem exklusiv hochwertigen Einzelstück, als preisgünstiges Serienprodukt, zu positionieren, das auch hohen Anforderungen in Nachhaltigkeit und Qualität standhält.

SteckMöbel aus rohem Birkenperrholz, in Kombination mit einer auf CNC-Fräseffizienz optimierten Produktion, erlaubt ein ökonomisches SteckHolz-Produkt, die EcoClick-Linie, für jedermann und jedefrau.



SteckBett

vom KlemmClick zum

SteckdeinBett selber
SteckdeinBett zusammen
SteckdeinBett auseinander

bestehend einfach
handlich im Transport
steckbar zu zweit in 5'

SteckHolz steht für
auseinandernehmbare Holz Möbel
mit selbstklemmenden Holzverbindungen
von Hand de- und montierbar
ohne Werkzeugeinsatz



SteckHolz GmbH • Holzgasse 1 • CH-3000 Bern • www.steckholz.ch
Customer Service • +41 79 370 56 79 • service@steckholz.ch

SteckHolz

SteckMöbel von holzsinn.ch



SteckPult

vom KlemmClick zum

SteckdeinPult selber
SteckdeinPult zusammen
SteckdeinPult ein gehnichtetlein

bestehend simpel
handlich im Transport
steckbar zu zweit in 10'

SteckHolz steht für
auseinandernehmbare Holz Möbel
mit selbstklemmenden Holzverbindungen
von Hand de- und montierbar
ohne Werkzeugeinsatz



SteckHolz GmbH • Holzgasse 1 • CH-3000 Bern • www.steckholz.ch
Customer Service • +41 79 370 56 79 • service@steckholz.ch

SteckHolz

SteckMöbel von holzsinn.ch

Biografie

Holz wächst zu SteckHolz

Christian Albrecht

Möbelschreiner EFZ,

Urbaniste REG A der Planer, Siedlungsplaner FH mit NDS in Stadt- und Raumplanung DESS

Entwirft Möbel, entwickelt SteckHolz, produziert Einzelstücke und Prototypen.

Vater eines Sohnes und zweier Töchter.

Als Stadtplaner lebte und wirkte er in Marokko, China, Frankreich, Deutschland.

Fokussierte sich auf nachhaltige Projektentwicklung, Studienaufträge, Wettbewerbe in Stadtentwicklung und städtebaulichen Entwurf.

Verzeichnete verschiedentliche städtebauliche Wettbewerbserfolge.

- 2020 Firmengründung holzsinn.ch GmbH in Bern
- seit 2018 Entwicklung SteckHolz, Produktion von Prototypen
- 2016-19 Möbelschreinerlehre EFZ verkürzt in Hauptstadtregion Bern
- 2005-14 Vorstandsmitglied Fachverband Schweizer RaumplanerInnen (FSU), Zentralvorstand und Sektion Bern
- 2010 Experte für Diplomarbeiten Master of Architecture Projets (MAP) EPFL
- 2005-15 Selbstständigkeit als Stadtplaner in Bern und Rabat (Marokko 2010-13)
- 2000-16 Mitarbeit bei Metron Brugg, Bauart Bern, Expo.02 Neuenburg, Urbaplan Neuenburg/Lausanne
- 2002-04 Stadtplaner der Stadt Chur, Leiter Abteilung Planung (Gesamtrevision Stadtplanung)
- 1997-99 Nachdiplomstudium in Stadt- und Raumplanung, Vertiefung städtebaulicher Entwurf (DESS) UNI Grenoble (F)
- 1995-96 Mitarbeit bei Asian-Swiss Shijiazhuang Design and Planning Ltd (China, GL-Mitglied)
- 1994 Stesad Stadtentwicklungs- und -sanierungsgesellschaft GmbH Dresden (D)
- 1989-93 Studium als Siedlungsplaner FH/HTL HSR Rapperswil, nach Hochbauzeichnerlehre in Biel
- 1968 geboren in Biel



Biografie

unterstützt SteckHolz

Robert Pludra

Industriedesigner

PhD an Fakultät für Design, Academy of Fine Arts Warsaw

Lebt und arbeitet seit 2015 zwischen Polen, Schweiz und Frankreich.

Sein Design Studio konzentriert auf die Gestaltung von Möbeln, Geräten, Ausstellungssystemen, wissenschaftlichen Exponaten
Projekte fokussieren sich auf sozialen Nutzen von Design, wissenschaftliche Herangehensweisen an Prozesse, minimalistische
Formen und Nachhaltigkeit.

Ausstellungen und Auszeichnungen

Teilnahme an über 70 Ausstellungen, darunter Designfestivals und Messen in Milano, London, Paris, Berlin, Basel, Zürich, Tokyo

2023 Monocle Design Award für eine Zusammenarbeit mit dem Schweizer Hersteller Wood&Luxury GmbH

2014 Stipendium des Nationen Zentrum für Kultur für das Projekt, das älteren Menschen gewidmet war

2011 erster Preis beim Scrap Lab Design Contest in München mit Barrel Armchair als bestes nachhaltiges Produkt

seit 2023 Zusammenarbeit mit holzsinn.ch GmbH an SteckHolz

seit 2017 Leitung des Robert Pludra Design Studio

2013 Promotion in Social Design

seit 2011 Lehrtätigkeit an Fakultät für Design, Academy of Fine Arts in Warschau
wo er als Dekant und Abteilungsleiter tätig war

2009/10 BA/MA an Fakultät für Design, Academy of Fine Arts in Warschau

1985 geboren in Warschau

Robert Pludra Design Studio

www.robertpludra.com

rp@holzsinn.ch

+41 762 33 22 34 (Schweiz)

+48 694 572 472 (Polen)



Kontakt

Wenn Holz steckt

SteckHolz

steht für SteckMöbel von

holzsinn.ch GmbH
Hardeggerstrasse 4
CH - 3008 Bern

+41 79 370 56 79

steckholz@holzsinn.ch

www.steckholz.ch

www.holzsinn.ch

produziert in Werkstatt bei

Schreinerei Streit Daniel AG
Landstuhl 388
CH - 3176 Neuenegg

gefräst auf CNC bei

HTech GmbH
Landstuhl 388
CH - 3176 Neuenegg

überzeugt eins-zu-eins, erst recht:

besuchen Sie uns in Bern
lassen Sie sich SteckHolz vorstellen
überzeugen Sie sich von SteckMöbel eigenhändig



Preise

Der Click zum eigenen

Stand 2024 November

SteckMöbel StandardClick

Produkt Modell	Typ	Produktion	Lieferfrist	Preis in CHF
SteckBett 90 P	Standard Option	10er-Serie- Einzel	max. 3 M 3 W	3'600 5'100
SteckPult 148	Standard Option	10er-Serie- Einzel	max. 3 M 3 W	4'200 5'700
SteckPult 148 Mittelschublade	Zubehör	mit SteckPult-Bestellung		600
SteckPult 148 Einteilung Mittelschublade	Zubehör	mit SteckPult-Bestellung		200
SteckBett/SteckPult Kanten geölt, 1 Auftrag	Option	Aussenkanten		600
SteckLicht SB für SteckBett	Standard	mit SteckBett-Bestellung	analog SteckBett	1'500
SteckLicht SP für SteckPult	Standard	mit SteckPult-Bestellung	analog SteckPult	1'300
SteckLicht SP/SB Steckdose	Zubehör			200
SteckLicht SP/SB USB-Stecker	Zubehör			250
SteckLicht Kanten geölt, 1 Auftrag	Option	Aussenkanten		100
SteckStuhl Gelb-Schwarz	Standard	8er-Serie in Polen	max. 1 M	550
SteckSessel Rot-Blau-Schwarz	Standard	8er-Serie in Polen	max. 1 M	700
Ausführung	StandardClick:	Material in Birkensperrholz Phenolharzfilm bakalisiert Kanten roh	Preise:	inkl. MwSt, exkl. Versandkosten Preise farbenabhängig
Materialwahl ist für alle Produkte preisrelevant	Option Option	Birken-/Buchsensperrholz roh Birkensperrholz farbig		ermöglicht Preisoptimierung zuzüglich Materialzuschlag
Produktion/Lieferfrist:		SteckMöbel produzieren wir in 10er-Serien. Erfahrungsgemäss sammeln wir Bestellungen zu 10er-Serien in 1.5 bis 3 Monaten, produzieren und liefern. Lieferfrist ist auf Wunsch auf 2-3 Wochen reduzierbar		+ 1'500

Preise

Der Click zum eigenen

Stand 2024 Oktober

SteckPult

TopClick | StandardClick | EcoClick

Produkt Modell	Typ / Modell	Produktion	Lieferfrist	Preis in CHF
SteckPult 148 in Sperrholz farbig Melaminharzfilm	TopClick	10er-Serie	max. 3 M	4'500
SteckPult 148 in Sperrholz farbig Phenolharzfilm	TopClick	10er-Serie	max. 3 M	4'400
SteckPult 148 in Sperrholz roh Qualität S+/S	TopClick	10er-Serie	max. 3 M	4'400
SteckPult 148 in Sperrholz Betonschalung bakalisiert	StandardClick	10er-Serie	max. 3 M	4'200
SteckPult 148 in Sperrholz roh Industriequalität	EcoClick	10er-Serie	max. 3 M	4'000
SteckPult 120 L/R in Sperrholz farbig Melaminharzfilm	TopClick	10er-Serie	max. 3 M	4'100
SteckPult 120 L/R in Sperrholz farbig Phenolharzfilm	TopClick	10er-Serie	max. 3 M	4'000
SteckPult 120 L/R in Sperrholz roh Qualität S+/S	TopClick	10er-Serie	max. 3 M	4'000
SteckPult 120 L/R Sperrholz Betonschalung bakalisiert	StandardClick	10er-Serie	max. 3 M	3'800
SteckPult 120 in Sperrholz roh Industriequalität	EcoClick	10er-Serie	max. 3 M	3'600
SteckPult 100 in Sperrholz Betonschalung bakalisiert	StandardClick	10er-Serie	max. 3 M	3'500
SteckPult 148/120/100 P Mittelschublade	Zubehör	mit SteckPult-Bestellung		600
SteckPult 148/120/100 P Einteilung Mittelschublade	Zubehör	mit SteckPult-Bestellung		200
SteckPult Kanten geölt, 1 Auftrag / pro Auftrag	Option	Aussenkanten		600

Ausführung StandardClick Material:

Birkensperrholz mit Phenolharzfilm bakalisiert, Kanten roh

Preise inkl. MwSt, exkl. Versandkosten

Produktion/Lieferfrist:

SteckMöbel produzieren wir in 10er-Serien.

Erfahrungsgemäss sammeln wir Bestellungen zu 10er-Serien in 1.5 bis 3 Monaten, produzieren und liefern.

Lieferfrist ist auf Wunsch auf 2-3 Wochen reduzierbar

+ 1'500

Preise

Der Click zum eigenen

Stand 2024 November

SteckRegal StandardClick

Bausteine SteckRegal M modular	Typ	Produktion	Lieferfrist	Preis in CHF/Stk
Seite Se H258 H223 H188 H153 H118 H83 H48	Standard			220 205 190 170 150 130 100
Tablar Tab L120 L60 L60Eck	Standard			120 80 150
Rückwand Rw L120H35 L120H70 L60H35 L60H70	Standard			70 135 50 95
Mittelseite SeMi L28 L26 L28 dotüfr L29	Standard			50
Schiebetür Tü L60Li L60 Re	Standard			105
Schwenktür 2-teilig Tü B59eintü B59eintü B58dotü	Standard			90
Schwenktür 3-teilig Tü B39eintü B39eintü B38dotü	Standard			85
Schwenktür 4/2-teilig Tü B29eintü B29eintü B28dotü	Standard			80
Schubladen Su B58 Gr/Lo B38 Gr/lo B28 Gr/Lo	Standard			520 510 500
Produktionspauschalanteil Serienproduktion zuzüglich Zuschnitt	Standard	Produktion in 10er Serie	max. 3 Monate	1'800
Produktion als Einzelstück für reduzierter Lieferfrist	Option	Einzelproduktion	max. 3 Wochen	ab 1'500
Anpassungen individuell Tablarlänge, Regalbreite	Option	Standard-Abweichungen		auf Anfrage
Ausführung Regaltiefe 30/32 cm	StandardClick:	Material in Birkensperholz Phenolharzfilm bakalisiert Kanten roh	Preise:	exkl. MwSt, exkl. Versandkosten Preise farbenabhängig
Materialwahl ist für alle Produkte preisrelevant	Option Option	Birken-/Buchensperholz roh Birkensperholz farbig		ermöglicht Preisoptimierung zuzüglich Materialzuschlag

Produktion/Lieferfrist: SteckMöbel-Modelle produzieren wir in 10er-Serien. Erfahrungsgemäss sammeln wir Bestellungen zu 10er-Serien in 1.5 bis 3 Monaten, produzieren und liefern. Lieferfrist ist auf Wunsch auf 2-3 Wochen reduzierbar.

Preise

Preisbeispiele

SteckSideboard
rund 4'000 CHF
Birkensperrholz 18 mm
Sperracolor Eco Transparent
Tomatenrot/Steingrau



SteckSideboard
rund 8'000 CHF
Massiv Ahorn 20 mm, gelaugt und geseift
Schweizerholz aus der Region
Aussenmasse 160x74x43 cm



SteckRegal
rund 4'000 CHF
Birkensperrholz bakalisiert 18 mm
rund 4'500 CHF
Birkensperrholz bakalisiert/roh 18 mm
rund 9'000 CHF
Birkensperrholz 18mm
Sperracolor Eco Transparent Hellbraun



Preise

Preisbeispiele

SteckRegal
rund 15'000 CHF
zweischichtig
mit vorgelagertem schiebbarem Büchergestell
Birkensperrholz 18 mm
Sperracolor Eco Transparent
Siganlweiss



SteckRegal
rund 3'500 CHF
Waschtischmöbel individuell eingepasst
Birkensperrholz bakalisiert 18 mm



SteckRegal
rund 4'500 CHF
Birkensperrholz 18 mm
Sperracolor Eco Transparent
Schokoladenbraun

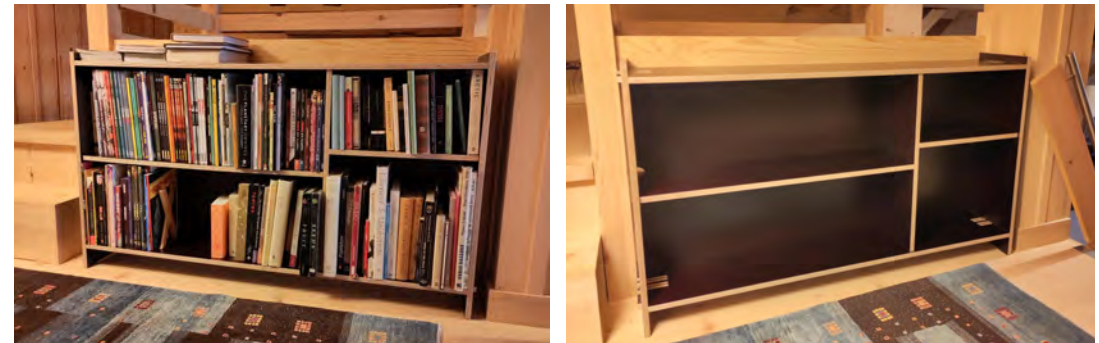

Preise

Preisbeispiele

SteckRegal
rund 10'000 CHF
mit Schubladen
rund 6'000 CHF
ohne Schubladen
Birkensperrholz bakalisiert 18 mm



SteckRegal
rund 3'500 CHF
mit je 3 Tablaren
rund 4'000 CHF
mit je 4 Tablaren
Birkensperrholz bakalisiert 18 mm



Material

Sperrholz Farbpalette – Überblick

TopClick / StandardClick

Birkensperrholz in Sperracolor Eco Transparent mit Melaminharzfilm (M) / Sperracolor mit Phenolharzfilm (P) / Betonschalungsbrett bakalisiert mit Phenolharzfilm (B) / Sperracolor Plac edelfurniert mit farbiger Endlackierung und leicht transparenter Oberfläche (L) / roh mit Deckfurnier Qualität S+/S (R)

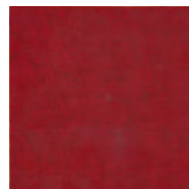

Rot (P)

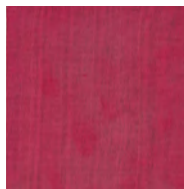

Rotviolett (M)

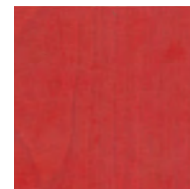

Tomatenrot (M)



Rot (M)



Orange (M)



Mintgrün (M)



Blau (M)

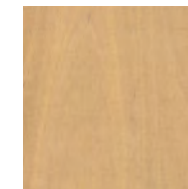

Beige (M)

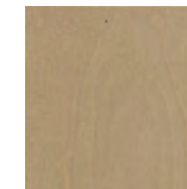

Blassbraun (M)

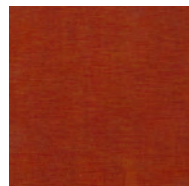

Graubeige (M)

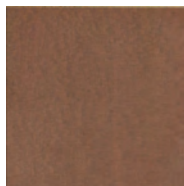

Hellbraun (P)

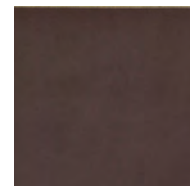

Schokoladen (M)

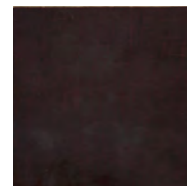

Dunkelbraun (P)

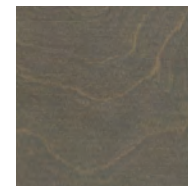

Steingrau (M)

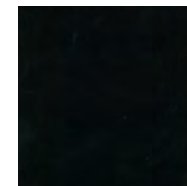

Schwarz (P)



Cremweiss (M)



Signalweiss (M)

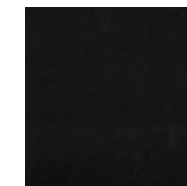

Bakalisiert (B)

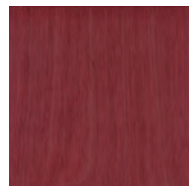

Berry Red (L)

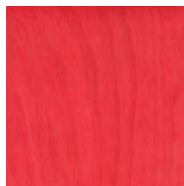

Hibiscus Red (L)

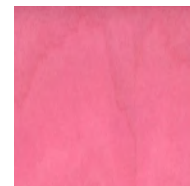

Fluchsia Red (L)



Calend Orange (L)



Sunflower Yellow (L)



Lime Green (L)

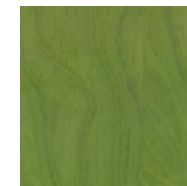

Fern Green (L)

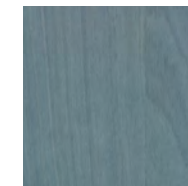

Arctic Blue (L)

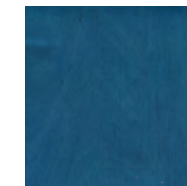

Sea Blue (L)

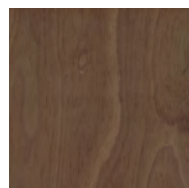

Date Brown (L)

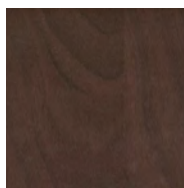

Moor Brwon (L)

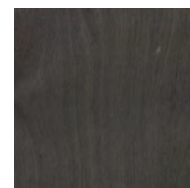

Basalt Grey (L)

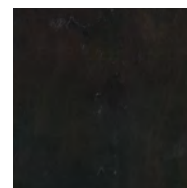

Lava Black (L)



Silver Grey (L)



Alabaster White (L)



Magnolia White (L)

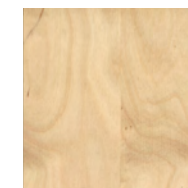

Natur klar (L)

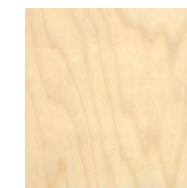

Qualität S+/S (R)

Material

Sperrholz bakalisiert

StandardClick

Birkensperrholz als Betonschalungsbretter bakalisiert mit Phenolharzfilm, kann in Oberfläche Ungereimtheiten aufweisen

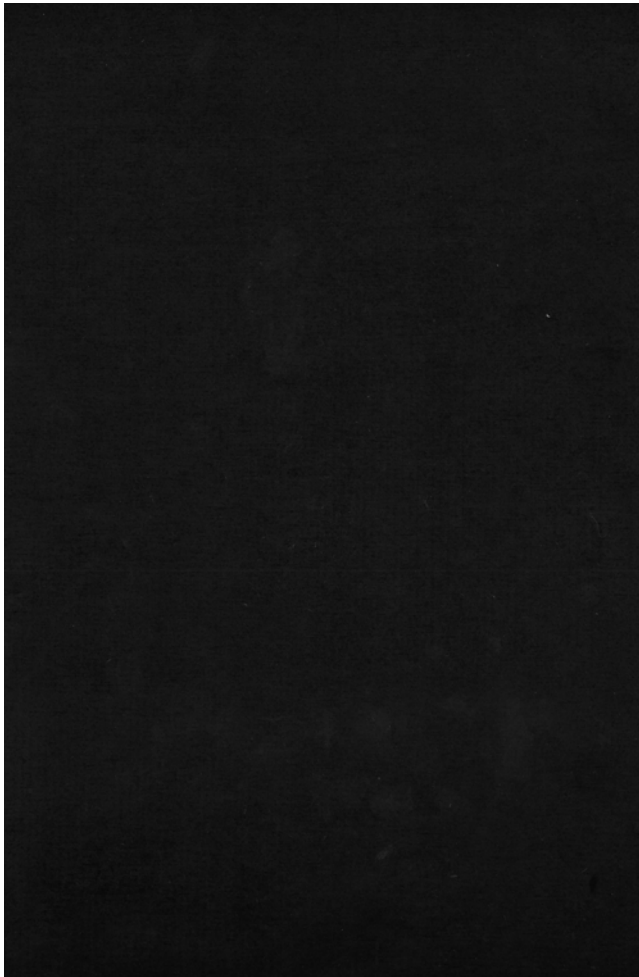

bakalisiert

Phenolharzfilm



bakalisiert

Phenolharzfilm

Material

Sperrholz roh

TopClick / EcoClick

Birkensperrholz roh mit Edelfurnier / Stirnholz / in Industriequalität kann Holzfehler und Flicke aufweisen



Edelfurnier gezogenes Deckfurnier Qualität S+/S



Stirnholz



Industrie-Qualität

B/B

Material

Sperrholz Farbpalette

TopClick

Birkensperrholz in Sperracolor Eco Transparent mit Melaminharzfilm / Sperracolor mit Phenolharzfilm



Rot

Phenolharzfilm



Rotviolett RAL 4002

Melaminharzfilm



Tomatenrot RAL 3013

Melaminharzfilm

Material

Sperrholz Farbpalette

TopClick

Birkensperrholz in Sperracolor Eco Transparent mit Melaminharzfilm / Sperracolor mit Phenolharzfilm



Rot RAL 3020

Melaminharzfilm

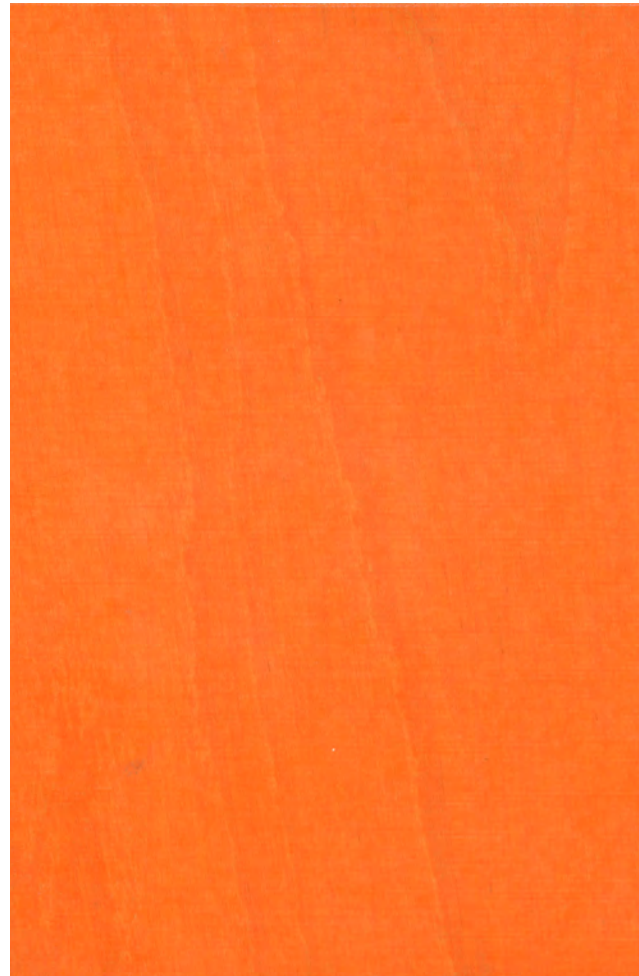

Orange RAL 2008

Melaminharzfilm

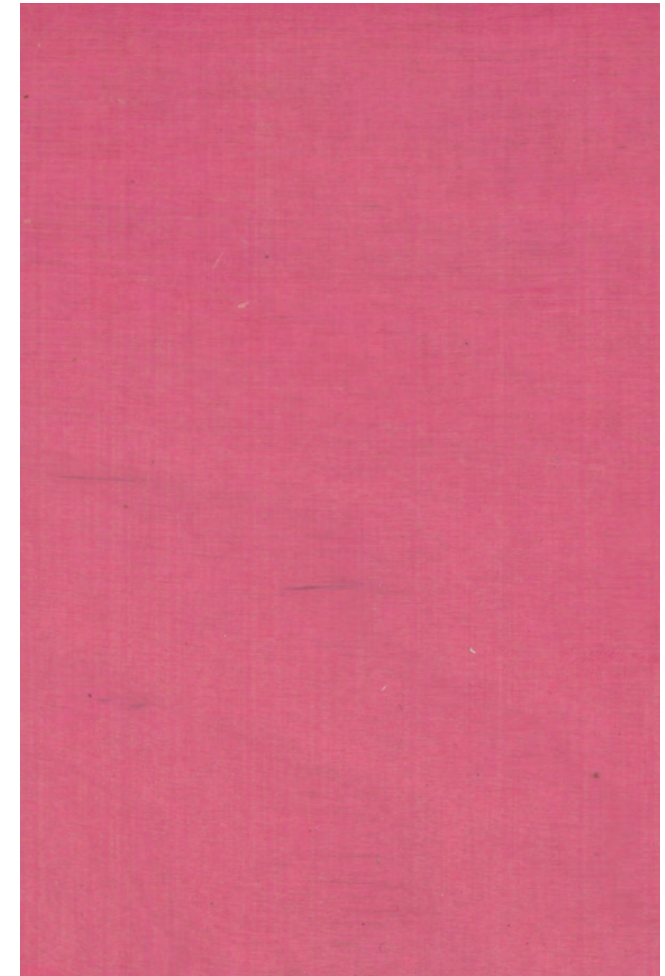

Pink RAL 4003

Melaminharzfilm

Material

Sperrholz Farbpalette

TopClick

Birkensperrholz in Sperracolor Eco Transparent mit Melaminharzfilm / Sperracolor mit Phenolharzfilm

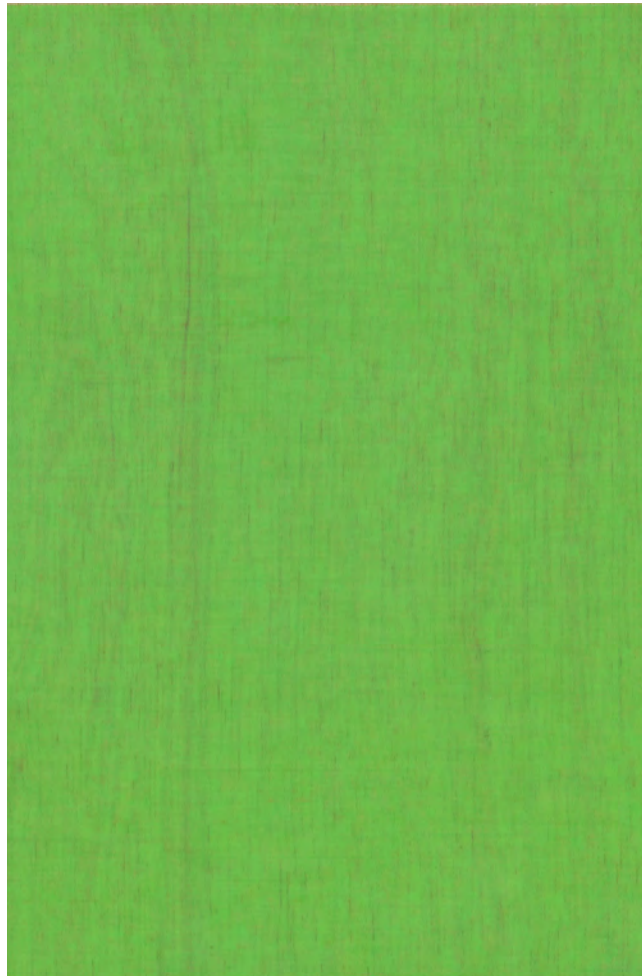

Mintgrün

Melaminharzfilm

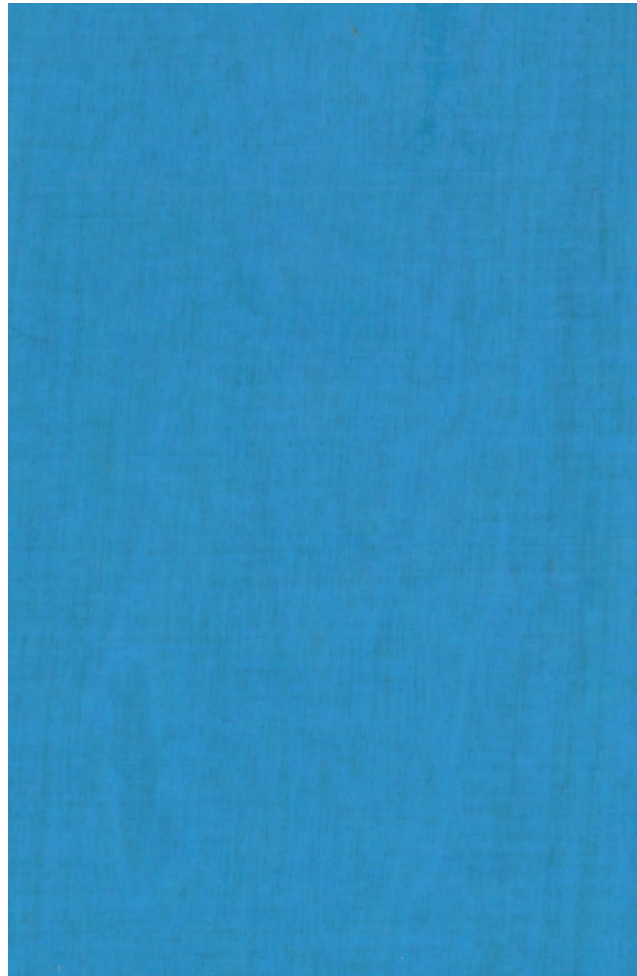

Blau RAL 5012

Melaminharzfilm



Beige RAL 1001

Melaminharzfilm

Material

Sperrholz Farbpalette

TopClick

Birkensperrholz in Sperracolor Eco Transparent mit Melaminharzfilm / Sperracolor mit Phenolharzfilm



Graubeige RAL 1019

Melaminharzfilm



Hellbraun

Phenolharzfilm

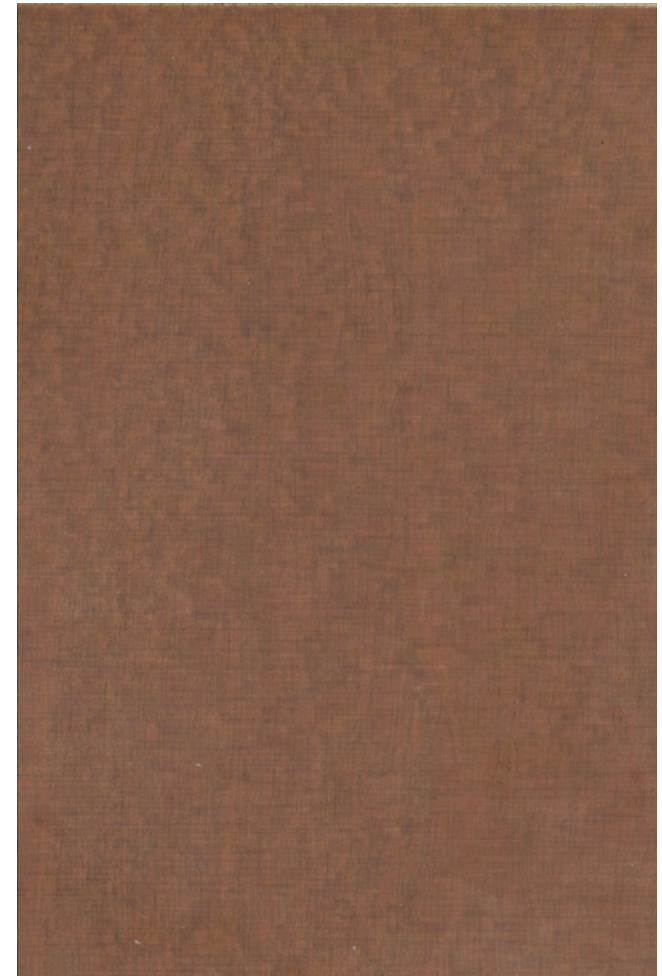

Blassbraun RAL 8025

Melaminharzfilm

Material

Sperrholz Farbpalette

TopClick

Birkensperrholz in Sperracolor Eco Transparent mit Melaminharzfilm / Sperracolor mit Phenolharzfilm



Schokoladenbraun RAL 8017 Melaminharzfilm



Dunkelbraun Phenolharzfilm



Steingrau RAL 7030 Melaminharzfilm

Material

Sperrholz Farbpalette

TopClick

Birkensperrholz in Sperracolor Eco Transparent mit Melaminharzfilm / Sperracolor mit Phenolharzfilm

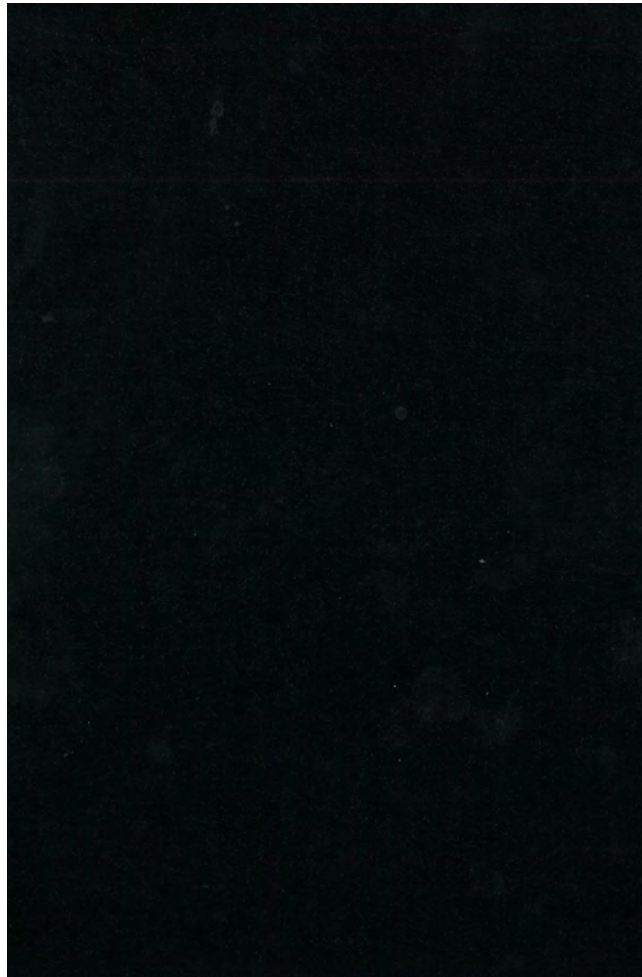

Schwarz

Phenolharzfilm



Cremweiss RAL 9001

Melaminharzfilm



Signalweiss RAL 9003

Melaminharzfilm